

---

Opće informacije .....	8
Kratki pregled .....	10
Upravljanje .....	13
Radio .....	22
CD/MP3 player .....	30
CD/MP3 izmjenjivač * .....	35
Podšavanje zvuka .....	42
Navigacija .....	44
Info izbornik .....	71
Postavke .....	72
Problemi u radu .....	79
Opće informacije .....	81
Rječnik .....	84
Kazalo .....	87
Izbornici zaslona .....	91

## Opće informacije

CD 60 NAVI, CD 80 NAVI i DVD 100 NAVI Infotainment sustavi nude vrhunski Infotainment sustav u vozilu.

Uživajte u neprekinutom radio prijemu zahvaljujući snažnom dvostrukom tuneru. I sa RDS TMC uvijek ste upoznati s najnovijim informacijama o stanju u prometu. Dvostruki tuner kreirati će popis trenutno dostupnih postaja a da vi i ne primijetite. To Vam omogućava pristup postajama u trenutnom području prijema bez napornog traženja.

Ugrađeni CD player Vam omogućava da uživate u reprodukciji audio i MP3 CD-a.

Integrirani CD izmjenjivač \* može primiti do šest audio ili MP3 CD-a.

Digitalni zvučni procesor nudi Vam pet predefiniраниh boja tona za optimizaciju zvuka.

Navigacijski sustav sa dinamičkim uputama vodi Vas sigurno do Vašeg odredišta i automatski zaobilazi zastoje i druge prepreke na cesti na Vaš zahtjev.

Putnom računalu \* se može pristupiti putem Infotainment sustava. Za detalje, molimo vidite Upute za uporabu vozila.

Vanjski izvor zvuka se može spojiti na Infotainment sustav (npr. mobilni telefon).

Infotainment sustav može dodatno biti opremljen kontrolama na kolu upravljača \* ili Twin Audio sustavom \*, dostupno kao opcije.

Dodatno, na Infotainment sustav se može spojiti portal mobilnog telefona \*. Za informacije o tome, pogledajte Upute za uporabu portala mobilnog telefona.

Dobro osmišljeni elementi upravljanja, jasni izbornici i veliki grafički zaslon i veliki kotačić omogućavaju jednostavno i intuitivno upravljanje.

## Opće informacije o ovim Uputama za uporabu

Kako bi Vam pružili brzi pregled raznih funkcija Infotainment sustava, sažetak svih elemenata upravlja dan je u poglavlju „Kratki pregled“ zajedno sa svakom naslovnom stranicom.

Poglavlje naslovljeno „Upravljanje“ sadrži opis osnovnih koraka upravljanje Infotainment sustavom.

Detaljne opise funkcija Vašeg Infotainment sustava možete pronaći u poglavljima „Radio“, „CD/MP3 player“, „CD/MP3 izmjenjivač \*“, „Navigacija“ i „Postavke“.

Ako tražite određenu temu, kazalo pojmova na kraju uputa pruža Vam brze reference.

Zasloni su objašnjeni u poglavlju „Izbornici na zaslonu“.

Ako Vaš Infotainment sustav ne radi prema očekivanjima, najprije pročitajte poglavlja „Problemi u radu“ i „Opće informacije“. Često se sumnjiva greška može brzo popraviti.

Poglavlje „Rječnik“ je dostupno za objašnjenje izraza.

Sljedeći simboli pomažu Vam u razumijevanju Uputa za uporabu:

-  Ruka ispred teksta zahtijeva da nešto uradite.
- ✓ Kvačica ispred teksta prikazuje odgovor uređaja.
- Točka ispred teksta označava dodatne informacije o temi.
- Linija ispred teksta označava numeraciju.
- △ Sigurnosne upute i upozorenja sadrže važne informacije za sigurnu uporabu Infotainment sustava. Nepoštivanje ovih uputa može rezultirati opasnošću od oštećenja ili ozljeda. Stoga, molimo da pregledate ove informacije s posebnom pažnjom.
- \* Zvezdica označava opremu koja se ne nalazi u svim vozilima (opcije modela, opcije za pojedine zemlje, opsijska oprema).
- Strelica pokazuje da se aktualna tema nastavlja na sljedećoj stranici.

## Zaslon s informacijama

Ovisno o opremi modela, Vaše vozilo je opremljeno Grafičkim info zaslonom ili Info zaslonom u boji \*.

Neko zaslone su ovisni o postavkama uređaja i opremi vozila i stoga mogu biti različiti.

## Važne informacije o upravljanju i sigurnosti prometa

- △ Uporaba navigacijskog sustava ne oslobađa vozača od odgovornosti za pravilno i oprezno ponašanje u vožnji. Uvijek se moraju poštivati prometni propisi.  
Koristite Vaš Infotainment sustav na način da uvijek možete sigurno upravljati vozilom. Ako ste u nedoumici, zaustavite vozilo i koristite Infotainment sustav dok je vozilo parkirano.
- △ Vršite unos (npr. adresa) samo kad vozilo miruje.
- △ Ako su upute za vožnju u suprotnosti sa prometnim pravilima, prometna pravila uvijek imaju prednost.

## Zaštita od krađe

Infotainment sustav opremljen je elektroničkim sigurnosnim sustavom za zaštitu od krađe. Sustav radi samo u Vašem vozilu i stoga je beskoristan za kradljivca.

## Izjava o usklađenosti





Delphi Grundig Car Intermedia System GmbH ovdje izjavljuje da su uređaji CD 60 NAVI, CD 80 NAVI i DVD 100 NAVI usklađeni s osnovnim zahtjevima i drugim važećim odredbama smjernice 1999/5/EC. Izjavu o usklađenosti posjeduje:





Delphi Grundig  
Car Intermedia System GmbH  
Beuthener Str. 41  
D-90471 Nürnberg

## Kratki pregled

Slike za ovaj kratki pregled prikazane su na naslovnim stranicama.

### Elementi upravljanja

- ❶  Kratki pritisak:  
Uključivanje i isključivanje  
  
Pritisnite i držite:  
Uključivanje/isključivanje potpunog stišavanja  
  
Zakrenite:  
Podešavanje glasnoće:
- ❷  Izbaci navigacijski DVD/CD
- ❸  Umetni navigacijski DVD/CD
- ❹ **NAVI** Navigacijski izbornik
- ❺ **MAIN** Poziv glavnog izbornika
- ❻  Kotačić  
  
Zakrenite: Odabir stavki izbornika i komandi  
  
Pritisnite: Potvrda odabira (OK)

- ❼ **INFO** Info izbornik
- ❽ **SOUND** Sound izbornik
- ❾ **0 ... 9** Tipke za odabir postaja
- ❿  Ponavljanje navigacijske upute
- ⓫  Pozivanje kućne adrese
- ⓬ **BC** Putno računalo \*<sup>1)</sup>
- ⓭ **SETTINGS** Izbornik postavki, ovisno o odabranoj funkciji
- ⓮  Pregibna tipka  
  
Audio: Tipke za pretraživanje  
Navigacija: Pomicanje po mapi i odabir opcija
- ⓯ **TP** Program o prometu
- ⓰ **AUDIO** Prebacivanje između reprodukcije radija i CD-a
- ⓱  Umetni audio/MP3 CD-e
- ⓲  Izbaci audio/MP3 CD-e

### Kontrole na kolu upravljača \*

Ovisno o modelu vozila, ugrađuju se dva različita sustava kontrola na kolu upravljača.

Kontrole na kolu upravljača imaju druge funkcije povezane s portalom mobilnog telefona \*. Vidi upute za Portal mobilnog telefona.

#### Kolo upravljača 1:

- Ⓐ  Zakreni:  
Pomicanje kursora  
  
Pritisnite:  
Potvrda izbora
- Ⓑ  Radio: Promjena tipke postaje  
CD:      Restartanje CD-a  
MP3:     Sljedeći album
- Ⓒ  Prebacivanje između reprodukcije radija i CD-a

<sup>1)</sup> Vidi Upute za uporabu vozila.

- 31 ▽ Radio: Traženje dolje, pomicanje natrag u memoriji postaja  
CD/MP3: Preskoči natrag, brzi traženje natrag
- 32 ▲ Radio: Traženje gore, pomicanje naprijed u memoriji postaja  
CD/MP3: Preskoči naprijed, brzo traženje naprijed
- 33 ◀ Podešavanje glasnoće

#### Kolo upravljača 2:

- 34 ▶ Pomicanje kursora udesno ili gore
- 35 ◀ Pomicanje kursora ulijevo ili dolje
- 36 ↑ Potvrda odabira
- 37 ○ Prebacivanje između reprodukcije radija i CD-a
- 38 - Smanjenje glasnoće
- 39 + Povećanje glasnoće

#### Twin Audio \*

Ovisno o vrsti vozila, ugrađeni su različiti elementi upravljanja (slike daju primjer).

- 19 Izlaz za lijevu slušalicu
- 20 - + PODEŠAVANJE GLASNOĆE (izlaz za lijevu slušalicu)
- 21 ◀ Radio: Traženje dolje, pomicanje natrag u memoriji postaja  
CD/MP3: Preskoči natrag, brzo traženje natrag
- 22 TUNER Reprodukcijski radijski
- 23 ○ ON / OFF Uključivanje i isključivanje Twin Audio sustava
- 24 CD Reprodukcijski CD-a
- 25 ▷ Radio: Traženje gore, pomicanje naprijed u memoriji postaja  
CD/MP3: Preskakanje naprijed, brzo traženje unaprijed
- 26 - + PODEŠAVANJE GLASNOĆE (izlaz za desnu slušalicu)
- 27 Izlaz za desnu slušalicu

#### Prikazana informacija

Grafički info zaslon ili Info zaslon u boji \* prikazuju informacije radija, CD/MP3 player-a, CD/MP3 izmjenjivača, navigacijskog sustava i portala mobilnog telefona \*.

Zaslonski putnog računala \*, sustava kontrole klime \* i check control sustava \* kao i datuma, vremena i temperature okoline opisani su u Uputama za uporabu vozila.

Zaslonski portal mobilnog telefona \*, opisani su u Uputama za uporabu portala mobilnog telefona.

#### Simboli na glavnom zaslonu

Nakon uključivanja Infotainment sustava, mogu se prikazati različiti simboli ovisno o odabranoj funkciji uređaja (audio, navigacija, putno računalo \*, portal mobilnog telefona \*). Značenja ovih simbola su kako slijedi:

### Audio funkcije

**AM** Odabrano je AM valno područje.

**FM** Odabrano je FM valno područje.

**AS** Odabrana je FM ili AM razina automatske memorije.

[ ] Aktivan je program o prometu, međutim ne prima se postaja s programom o prometu.

**TP** Odabrana postaja emitira informacije o stanju u prometu.

[TP] Aktivan je program o prometu, informacije o stanju u prometu će biti preusmjerene.

**TMC** Primaju se RDS TMC informacije o stanju u prometu.

**REG** Aktivna je regionalizacija.

**CD in** U audio ladicu je umetnut audio /MP3 CD.

**MP3** Učitani CD sadrži MP3 datoteke.

### Navigacijske funkcije

 Odabrana je opcija puta „Fastest Route“ (najbrži put).

 Odabrana je opcija puta „Shortest Route“ (najkraći put).

 Odabrana je opcija puta „Main roads“ (glavne ceste).

 Odabrana je opcija puta „Secondary roads“ (sekundarne ceste).

 Odabrana je opcija puta „Toll free“ (bez naplate cestarine).

 Aktivna je opcija „Dynamic guidance“ (dinamičko vođenje).

 Nema ili je nedovoljno jak GPS signal (npr. ispod mostova, u šumama ili između visokih zgrada).

 Isključena je glasnoća zvučnih uputa.

### Funkcija putnog računala ✱

Simboli putnog računala opisani su u Uputama za uporabu vozila.

### Funkcija portala mobilnog telefona ✱

Simboli portala mobilnog telefona su opisani u Uputama za uporabu portala mobilnog telefona.

## Upravljanje

Brojne funkcije Infotainment sustava kontroliraju se putem funkcijskih tipki i izbornika. Kontrole na kolu upravljača \* omogućavaju Vam sigurno i jednostavno upravljanje Infotainment sustavom bez micanja ruku s kola upravljača.

Kontrole na kolu upravljača \* vidi stranicu 19.

### Uključivanje i isključivanje

 Kratko pritisnite tipku **OI 1** za uključivanje i isključivanje Infotainment sustava.

- ✓ Reproducira se zadnji odabrani izvor zvuka.
- Kad je uređaj isključen i kontakt uključen, prikazano je vrijeme, temperatura okoline i datum \*.

### Uključivanje i isključivanje ključem za pokretanje (Ignition Logic – Veza s kontakt bravom)

Ako je veza s kontakt bravom uključena, infotainment sustav se automatski isključuje/uključuje vađenjem ili umetanjem i zakretanjem ključa za pokretanje.

Veza s kontakt bravom može se isključiti u „Settings“ izborniku, vidi stranicu 73.

### Automatsko isključivanje

Ako je Infotainment sustav uključen kodačicom **OI**, isključuje se automatski jedan sat nakon izvlačenja ključa za pokretanje.

### Podešavanje glasnoće

 Za podešavanje glasnoće, zakrenite kodačic **OI 1**.

- Kad je Infotainment sustav uključen, postavljena je zadnja odabrana glasnoća ako nije veća od maksimalne glasnoće pri uključivanju.
- Maksimalna glasnoća pri uključivanju i glasnoća navigacijskih poruka i informacija o stanju u prometu može se posebno podesiti, vidi stranicu 76.

### Funkcija potpunog stišavanja

 Pritisnite i držite kodačic **OI 1** za potpuno stišavanje Infotainment sustava.

### Potpuno stišavanje

 Ponovno pritisnite i držite kodačic **OI 1**,

ili:

 zakrenite kodačic **OI 1** za prekid potpunog stišavanja.

## Kotačić

Kotačić **6** je središnji element upravljanja Infotainment sustava. Upravlja gotov svim funkcijama sustava pomoću izbornika.



### Zakrenite:

odabir komandi, opcija izbornika ili slova.



### Pritisnite:

potvrda prikazanog odabira.

## Glavni zaslon

Glavni zaslon je zaslon koji se prikazuje nakon uključivanja Infotainment sustava. Može se pozvati u bilo koje vrijeme iz raznih izbornika korištenjem **MAIN** tipke **5**.

Na zaslonu su prikazane razne funkcije ovisno o opremi vozila.

- Audio,
- Navigacija,
- Putno računalo \*
- Portal mobilnog telefona \*
- Zakrenite kotačić za poziv zaslona potrebne funkcije.
- Zaslon je različit ovisno o opremi vozila.

Ovisno o odabranoj funkciji, na glavnoj stranici zaslona prikazuju se sljedeće informacije:

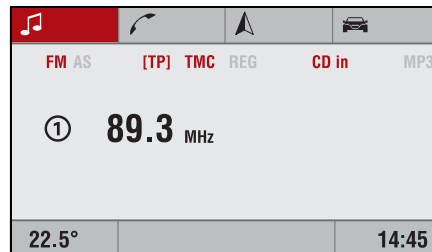

### Audio

Informacije o trenutno odabranom izvoru zvuka (npr. valno područje, ime postaje ili frekvencija ili naslov CD-a i broj naslova, itd.).

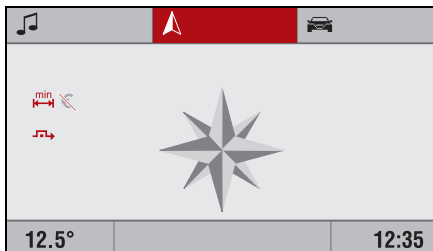

### Navigacija

Upute za vožnju (ako su upute uključene) i navigacijski parametri.

### Putno računalo \*

Informacije putnog računala.

Sljedeće informacije se prikazuju kod svih funkcija na glavnoj stranici:

- Temperatura okoline,
- Vrijeme,
- Informacije sustava kontrole klime \*

Kad je infotainment sustav isključen i kontakt uključen, prikazana je temperatura okoline, vrijeme i datum \*.

### Portal mobilnog telefona \*

Informacije portala mobilnog telefona.

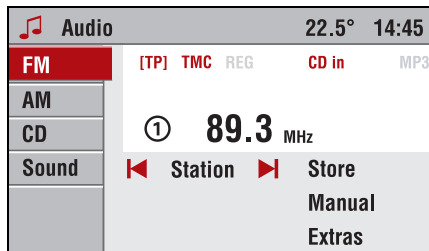

### Koncept izbornika

Struktura izbornika Infotainment sustava sadrži različite vrste stranica izbornika:

- Stranice za odabir
- Stranice osobina
- Stranice postavki

Razne stranice imaju različite funkcije:

#### Stranice za odabir

Stranice za odabir imaju izbornik za odabir s pregledom svake stavke izbornika na lijevoj rubu zaslona.

Stranice za odabir vode Vas do stranica osobina ili stranica postavki.

Audio izbornik je primjer stranice za odabir.

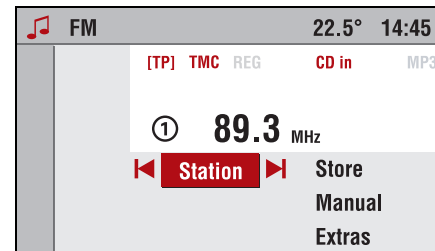

### Stranice osobina

Stranice osobina su stranice izbornika gdje ostajete, npr. kada slušate radio ili CD.

Stranice osobina također sadrže stavke izbornika koje se mogu odabrati i vode Vas na druge stranice osobina ili stranice postavki.

Radio izbornik je primjer stranice osobina.

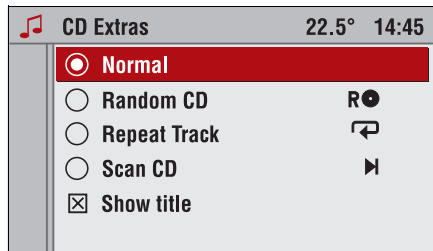

### Stranice postavki

Stranice postavki su stranice sa izbornicima na kojima možete podešavati postavke, npr. postavke zvuka, itd.

„CD Extras“ izbornik je primjer stranice postavki.

### Razine izbornika

Izbornici Infotainment sustava podijeljeni su u razine. Aktualna razina izbornika je označena okomitim linijama na lijevoj rubu ekrana (npr. Glavni zaslon = bez linije, Radio stranica osobina = 1 linija, itd.).

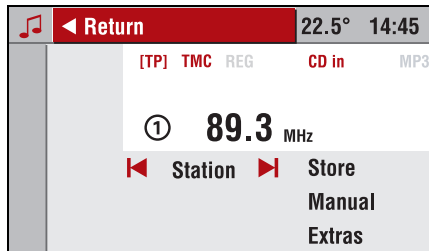

### Rad s izbornicima

Zakretanjem kotačića mogu se odabrati dostupne stavke izbornika. Svaka odabrana stavka izbornika ima inverzno polje imenovano kao kursor.

Mnoge od dostupnih funkcija izvršavaju se direktno pritiskom na kotačić. Neke otvaraju pod izbornike sa dodatnim funkcijama.

Svaki izbornik ima skrivenu „Return“ stavku izbornika. Ova stavka izbornika vidljiva je samo ako dođete do vrha izbornika (zakrenite kotačić suprotno od smjera kazaljki na satu).

☞ Odaberite „Return“ za odlazak na sljedeći izbornik više razine.

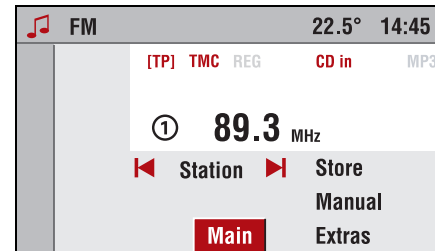

Svaki izbornik ima i skrivenu „Main“ stavku izbornika. Ova stavka izbornika vidljiva je samo ako dođete do dna izbornika (zakrenite kotačić u smjeru kazaljki na satu).

- ☞ Odaberite „Main“ za poziv glavnog zaslona.
- Ova funkcija se može izvršiti u bilo koje vrijeme pritiskom tipke **MAIN** 5.

## Odabir s izbornika

Kursor pokazuje koja će se stavka izbornika odabrati.

- ☞ Pomaknite kursor na željenu stavku izbornika zakretanjem kotačića.
- ☞ Pritisnite kotačić za potvrdu odabira.
- ✓ Izvršava se povezana funkcija ili se prikazuje odgovarajući pod izbornik.
- Za neke stavke izbornika postavke se vrše nakon odabira zakretanjem kotačića.



## Odabir s popisa

Neke stavke izbornika pozivaju popise. Popise možete listati pomoću kursora.

- ☞ Pomaknite kursor gore ili dolje zakretanjem kotačića.
- ☞ Pritisnite kotačić za potvrdu odabira.
- ✓ Dodatne stavke popisa prikazuju se kad se kursor pomakne na vrh ili dno zaslona. Traka za pomicanje na desnoj strani zaslona označava trenutni položaj kursora na cijelom popisu.
- Broj stavki popisa prikazuju se na liniji u vrhu zaslona.
- U nekim popisima zadnje odabrane stavke popisa označene su sa ► prije stavke popisa.

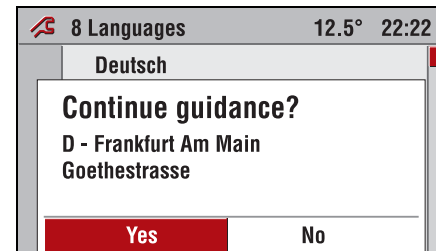

## Pop-up izbornici

U nekim slučajevima, na zaslonu se prikazuju dodatne napomene i informacije o Infotainment sustavu ili drugim dijelovima vozila kao pop-up izbornici.

Za ovu svrhu, trenutno prikazani izbornik prekriven je pop-up izbornikom.

Neke od pop-up izbornika morate potvrditi (npr. sigurnosna upozorenja navigacije), drugi će automatski nestati nakon kratkog vremena.

Pri CD reprodukciji, na primjer, prikazuje se postaja s programom o prometu za vrijeme informacija o stanju u prometu ako je TP uključen.

## Pozivanje glavnih funkcija

Glavne funkcije pozivaju se tipkama **NAVI**, **AUDIO**, **SOUND** i **BC**.

- ☞ Za pozivanje Navigation izbornika, pritisnite tipku **NAVI** 4.
- ☞ Pritisnite tipku **AUDIO** 16 za odabir radio, CD/MP3 CD reprodukcije.
- ☞ Pritisnite tipku **SOUND** 8 za otvaranje izbornika postavki zvuka.
- ☞ Pritisnite tipku **BC** 12 za prikaz funkcija putnog računala ✱.

## Audio izvori

Dostupni audio izvori su radio (FM/AM) i CD (audio/MP3).

### Radio:

Možete odabrati između FM i AM (MW) valnih područja.

### CD/MP3:

CD uređaj/CD izmjenjivač ✱ integrirani su u Infotainment sustav i podržavaju audio CD-e i CD-e u MP3 formatu.

## Odabir izvora zvuka

Ako je prikazan Radio ili CD izbornik:

- ☞ Pritisnite tipku **AUDIO** 16 za prebacivanje između radio i CD/MP3 CD izvora zvuka.

Ako ste u jednom od ostalih izbornika (npr. Navigacija, Postavke, itd.):

- ☞ Jednom pritisnite tipku **AUDIO** 16.
- ✓ Na zaslonu se prikazuje radio ili CD/MP3 izbornik.
- ☞ Ponovno pritisnite tipku **AUDIO** 16 za promjenu izvora zvuka.
- Ako CD (audio ili MP3) nije umetnut u audio CD ladicu 3 Infotainment sustava, Infotainment sustav će zatražiti da umetnete CD.

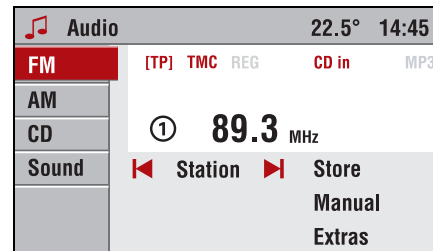

## Odabir izvora zvuka korištenjem Audio izbornika

- ☞ Pritisnite tipku **MAIN** 5.
- ☞ Odaberite Audio 🎵 funkciju na glavnom zaslonu.
- ☞ Pritisnite kotačić.
- ☞ Odaberite „Return“ stavku izbornika.
- ✓ Prikazuje se Audio izbornik („Audio“ stranica za odabir) sa „FM“, „AM“, „CD“ i „Sound“ stavkama izbornika.
- ☞ Odaberite „AM“, „FM“ ili „CD“ stavku izbornika za prebacivanje na željeni izvor zvuka.
- ✓ Reproducira se odabrani izvor zvuka.
- ✓ Infotainment sustav automatski prebacuje prikazanu stranicu na odabrani izvor zvuka (AM, FM ili CD izbornik).

## Kontrole na kolu upravljača \*

Za povećanje sigurnosti u vožnji i povećanje komfora upravljanja, Infotainment sustavom se može jednostavno upravljati tipkama na kolu upravljača.



Ovisno o modelu vozila, ugrađuju se dva različita sustava kontrola na kolu upravljača.

Kontrole na kolu upravljača imaju druge funkcije povezane s portalom mobilnog telefona \*. Vidi upute za Portal mobilnog telefona.

### Kolo upravljača 1:

#### kotlačić 23



Pomicanje po izborniku

-  Zakrenite kotlačić gore/dolje za pomicanje kursora gore/dolje u izborniku.
-  Pritisnite kotlačić za odabir stavke izbornika.

#### tipka 29



Radio:

Sljedeća memorirana postaja

-  Pritisnite tipku  za pozivanje sljedeće memorirane postaje 0 ... 9 odabranog valnog područja.



CD:

Restartanje CD-a

-  Pritisnite tipku  za početak reprodukcije umetnutog audio CD-a od početka.



CD/MP3 izmjenjivač

Sljedeći CD

-  Pritisnite tipku  za prebacivanje na sljedeći CD.



MP3:

Sljedeći MP3 album

-  Pritisnite tipku  za promjenu na sljedeći album (mapu) umetnutog MP3 CD-a.







#### tipka 30

Uključivanje funkcija







-  Kratko pritisnite tipku  za prebacivanje između Radio i CD/MP3 reprodukcije.

#### tipke 31 i 32

Radio:



-  Kratko pritisnite  ili  za odabir prethodne/sljedeće postaje koja se prima.
-  Pritisnite i držite  ili  za izvršavanje ručnog pretraživanja gore/dolje.

CD/MP3:

-  Kratko pritisnite  ili  za odabir prethodnog/sljedećeg naslova.
-  Pritisnite i držite  ili  za izvršavanje brzog pretraživanja naprijed/natrag.

#### kotlačić 33

Kontrola glasnoće

-  Zakrenite kotlačić gore za pojačavanje glasnoće.
-  Zakrenite kotlačić dolje za smanjivanje glasnoće.

**Kolo upravljača 2:**

◀ / ▶ tipke 35 i 34

Tipke kursora

☞ Pritisnite ◀ ili ▶ za pomicanje kursora ulijevo ili udesno ili gore ili dolje u izborniku.

- Tipke ◀ / ▶ imaju iste funkcije kao zakretanje kotačića, vidi stranicu 14.

↑ tipka 36

Tipka za odabir

☞ Pritisnite tipku ↑ za potvrdu odabira.

- Tipka ↑ ima istu funkciju kao pritisak na kotačić, vidi stranicu 14.

+ / - tipke 39 i 38

Kontrola glasnoće

☞ Kratko pritisnite tipku + jednom ili više puta za postupno pojačavanje glasnoće.

☞ Kratko pritisnite tipku - jednom ili više puta za postupno smanjivanje glasnoće.

- Ako tipku držite dulje pritisnutu, glasnoća se podešava kontinuirano.

O tipka 37

Uključivanje funkcija

☞ Kratko pritisnite tipku O za prebacivanje između Radio i CD/MP3 reprodukcije.

**Twin Audio ✱**

⚠ Twin Audio tijekom vožnje mogu koristiti samo putnici na stražnjim sjedalima i suvozač.

⚠ Ne smije se postaviti jaka glasnoća relativno dugi period jer to može rezultirati oštećenjem sluha.

Twin Audio pruža putnicima na stražnjim sjedalima mogućnost slušanja muzike neovisno o izvoru zvuka odabranom na Infotainment sustavu. Brojne funkcije kao što je pretraživanje ili preskakanje naslova CD-a mogu se kontrolirati putem Twin Audio sustava.

Dostupna su dva stereo izlaza za slušalice (3.5 mm jack priključak) za uživanje u muzici. Preporučaju se slušalice impedancije 32 oma.

Glasnoća se može podešavati neovisno.

- Slušalice nisu dio opreme vozila.

Ovisno o modelu vozila, ugrađeni su različiti elementi upravljanja.

## Uključivanje/isključivanje

Infotainment sustav mora biti uključen.

- 👉 Ovisno o modelu vozila, pritisnite tipku **ON/OFF** **23** ili tipku **OI** **23**, na Twin Audio sustavu, za uključivanje ili isključivanje.
- 👉 Nakon uključivanja kontakta, ponovno pritisnite tipku **ON/OFF** ili **OI** na Twin Audio sustavu za uporabu.
- ✓ Zvučnici u stražnjem dijelu vozila u potpunosti su stišani čim se Twin Audio uključi.
- ✓ Zvučnici u stražnjem dijelu vozila ponovno se uključuju čim se Twin Audio sustav isključi.

## Podešavanje glasnoće

Ovisno o opremi vozila, glasnoća za odgovarajuće slušalice se podešava:

- 👉 Zakretanjem kotačića **VOLUME** **20** ili **26**, ili:
- 👉 pritiskom tipke **- / +** **20** ili **26** za podešavanje glasnoće.

## Odabir izvora zvuka

- 👉 Pritisnite tipku **TUNER** **22** za odabir radija.
  - 👉 Pritisnite tipku **CD** **24** za uključivanje CD-a.
- Ili:
- 👉 Tijekom CD reprodukcije, pritisnite tipku **CD** **24** za prebacivanje na sljedeć CD. Ako reproducirate MP3 CD, vrši se prebacivanje na sljedeći album.

## Odabir valnog područja

- 👉 Pritisnite tipku **TUNER** jednom ili više puta za prebacivanje između valnih područja FM i AM.
- Prebacivanje između valnih područja nije moguće ako je radio odabran kao izvor zvuka na Infotainment sustavu.

## Pretraživanje

- Tipke **<** i **>** **21** ili **25** imaju iste funkcije kao pregibna tipka **14** na Infotainment sustavu.
- Tipke **<** i **>** na Twin Audio sustavu nisu aktivne ako je isti izvor (radio ili CD) odabran na Infotainment sustavu i Twin Audio sustavu.

## Ograničenja tijekom rada

S Twin Audio sustavom može se kontrolirati samo izvor zvuka koji trenutno nije aktivan na Infotainment sustavu. Kontroliranje Infotainment sustavom uvijek ima prioritet ispred kontroliranja Twin Audio sustavom.

Primjer: putnici na prednjim sjedalima slušaju radio, tako da se Twin Audio ne može koristiti za odabir valnih područja ili postaja. Ipak, Twin Audio sustavom možete kontrolirati CD uređaj/CD izmjenjivač **✳**.

Ako je na Infotainment sustavu uključen TP i sluša se CD, Twin Audio sustavom se na radiju može odabrati samo druga TP postaja.

Uključivanje/isključivanje slučajnog redoslijeda za CD-e nije moguće putem Twin Audio sustava.

## Radio

### Radio reprodukcija

Za CD reprodukciju i kad je prikazan CD izbornik:

👉 Pritisnite tipku **AUDIO 16**.

- ✓ Na zaslonu je prikazan Radio izbornik i reproducira se zadnja odabrana postaja.
- ✓ Ako je postaja memorirana na jednom od memorijskih mjesta, prikazan je broj memorijskog mjesta ispred imena postaje ili frekvencije prijema.

Ako ste u jednom od ostalih izbornika (npr. Navigacija, Postavke, itd.):

👉 Jednom pritisnite tipku **AUDIO 16**.

- ✓ Na zaslonu je prikazan Radio izbornik i reproducira se trenutno odabrani izvor zvuka (u ovom slučaju, CD).
- 👉 Ponovno pritisnite tipku **AUDIO 16**.
- ✓ Izvor zvuka se mijenja.

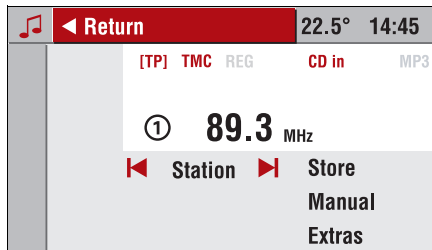

### Odabir valnog područja

Infotainment sustav omogućava odabir između dva valna područja: FM (VHF) i AM (MW). Dodatno, svako valno područje posjeduje automatski memorirana memorijska mjesta gdje se postaje mogu automatski memorirati.

Ovisno o odabranom valnom području, na liniji u vrhu zaslona prikazano je:

- FM
- FM AS
- AM
- AM AS

Za promjenu valnog područja, nastavite kako slijedi:

U Radio izborniku:

- 👉 Odaberite „**Return**“ stavku izbornika.
- ✓ Prikazuje se Audio izbornik sa FM i AM valnim područjima.

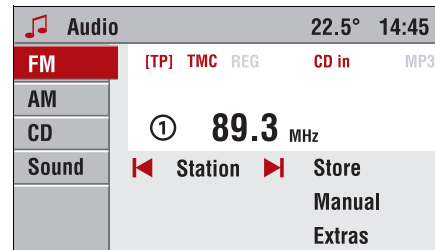

👉 Odaberite željeno valno područje, FM ili AM.

- Razini automatskog memoriranja pristupa se korištenjem „**Extras**“ stavke izbornika u Radio izborniku. Vidi „Automatsko memoriranje“ na stranici 26.

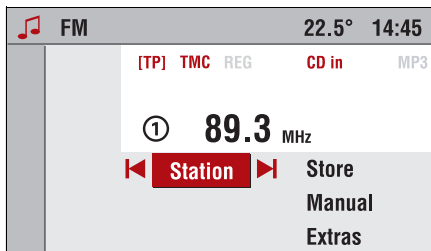

U Radio izborniku dostupne su sljedeće funkcije:

- **|◀|▶|**: Automatsko traženje gore ili dolje.
- **Station (Postaja)**: Odabir postaje sa popisa postaja.
- **Store (Pohrani)**: Memoriranje trenutno odabrane postaje na jedno od memorijskih mjesta 0 ... 9.
- **Manual (Ručno)**: Uključuje ručno traženje.
- **Extras (Dodaci)**: Uključivanje razine automatskog memoriranja, prikaz poruka o aktualnim zastojima u prometu, odabir VHF postaje s programom o prometu za obavijesti o prometu, kao i odabir tipa programa i popisa PTY postaja na FM valnom području.

## Automatsko traženje

Koristeći Radio izbornik:

- ☞ Odaberite **|◀|▶|** stavke izbornika u Radio izborniku.

Korištenje pregibne tipke:

- ☞ Kratko pritisnite tipku traženja ◀ ili ▶ **14**.
- ✓ Infotainment sustav će odabrati sljedeću postaju čiji signal prima.
- Ako je uključen RDS ili program o prometu (TP), pri traženju se traže samo postaje koje šalju RDS signal ili emitiraju program o prometu. RDS, vidi stranicu 27; Program o prometu (TP), vidi stranicu 29.
- Ako radio ne pronađe postaju, automatski će se prebaciti na osjetljiviju razinu traženja.
- ☞ Pritisnite tipku za traženje ▽ ili ▲ **14** jednom ili više puta za postavljanje frekvencije korak po korak.

## Popis postaja

Popis postaja prikazuje sve postaje čiji se program može primati u tom trenutku:

- ☞ Odaberite „**Station**“ stavku izbornika u Radio izborniku.
- ✓ Prikazuje se popis postaja trenutno aktivnog valnog područja AM ili FM.
- ☞ Odaberite željenu postaju sa popisa postaja.

### Samo na FM valnom području:

Infotainment sustav će dodatno kreirati popis svih postaja čiji se signal prima u trenutnom području prijema.

Postaje memorirane na memorijskim mjestima 0 ... 9 prikazane su na početku popisa postaja. Ispod njih pronaći ćete sve postaje čiji se signal prima.

- ☞ Odaberite „**Update stations**“ stavku izbornika za ažuriranje popisa postaja.
- Postaje memorirane na memorijskim mjestima 0 ... 9 ne brišu se tijekom ovog ažuriranja.
- Popis postaja Infotainment sustava se konstantno ažurira.

### Memorija postaja

Na svakom valnom području, može se memorirati 10 postaja (radio programa) na memorijskim mjestima 0 ... 9.

Memorijska mjesta se mogu odabrati koristeći numerirane tipke 0 do 9 ili korištenjem „**Station**“ stavke izbornika na Radio izborniku.

### Memoriranje postaja koristeći Radio izbornik

- ☞ Odaberite željeno valno područje i postaju.
- ☞ Odaberite „**Store**“ stavku izbornika u Radio izborniku.
- ☞ Zatim odaberite položaj u popisu postaja gdje će se podešena postaja memorirati.

### Ručno memoriranje postaja

- ☞ Odaberite željeno valno područje i postaju.
- ☞ Pritisnite i držite numeriranu tipku gdje ćete memorirati odabranu postaju (**0 do 9**).
- ✓ Radio se nakratko u potpunosti stiša i prikazuje prije memoriranu postaju na tom mjestu.
- ✓ Čim odabrana postaja ponovno postane čujna, postaja se memorira na novom memorijskom mjestu.
- ✓ Odabrano memorijsko mjesto prikazuje se na zaslonu.

### Pozivanje memoriranih postaja

- ☞ Pozovite željeno memorijsko mjesto 0 do 9 koristeći numerirane tipke **0 ... 9**,

ili:

- ☞ odaberite željenu postaju s popisa postaja koristeći „**Station**“ stavku izbornika.

### Ručno traženje

Postaje za koje znate frekvencije mogu se odabrati na ovaj način.

Koristeći Radio izbornik:

- ☞ Odaberite „**Manual**“ stavku izbornika.
- ✓ Ovisno o odabranom valnom području „**FM Manual**“ ili „**AM Manual**“ se prikazuje na liniji u vrhu zaslona.
- ✓ Prikazuje se područje frekvencija odabranog valnog područja. Kursor pokazuje trenutno odabranu frekvenciju prijema.
- ☞ Zakrenite kotačić u smjeru kazaljki na satu za postupno povećanje frekvencije prijema.
- ☞ Zakrenite kotačić suprotno od smjera kazaljki na satu za postupno smanjenje frekvencije prijema.
- ☞ Pritisnite kotačić za potvrdu odabrane frekvencije prijema i izlaz iz ručnog odabira frekvencije.

Korištenje pregibne tipke 14:

### Grubi odabir

Držite pregibnu tipku  $\nabla$  ili  $\Delta$ , pritisnutu dok ne dođete u blizinu željene frekvencije.

### Fini odabir

Držite pregibnu tipku  $\nabla$  ili  $\Delta$ , pritisnutu dok se na zaslonu ne prikaže točna frekvencija postaje.

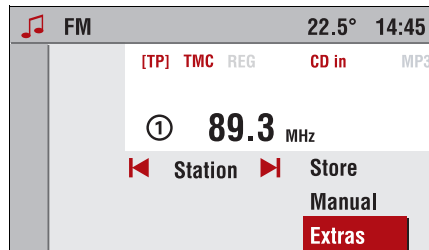

### Extras

U „Extras“ pod izborniku dostupne su sljedeće opcije:

#### AS level

Ova opcija se koristi za promjenu na razinu automatskog memoriranja trenutnog valnog područja.

Detaljne informacije o funkciji automatskog memoriranja mogu se pronaći u odlomku „Automatsko memoriranje (Automatic storing)“ ovog poglavlja, stranica 26.

#### TMC info

Odaberite ovu opciju za primanje poruka o aktualnim zastojsima u prometu.

Za detaljne informacije o TMC-u (Traffic Message Channel), vidi odlomak „Info izbornik“ na stranici 71.

#### Postaje s programom o prometu

Ova funkcija se koristi za odabir jedne od postaja s programom o prometu čiji se signal prima.

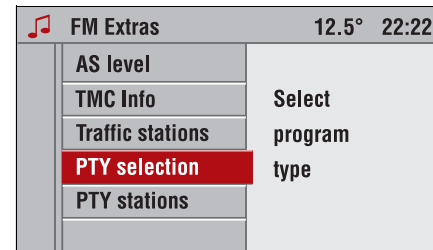



### PTY odabir (samo FM)

Mnoge RDS postaje šalju PTY kod koji označava vrstu programa kojeg emitiraju (npr. vijesti). PTY kod dozvoljava odabir postaja po vrsti programa.



- ✓ Odaberite „PTY selection“ stavku izbornika na „FM Extras“ izborniku.
- ✓ Prikazuje se popis vrsta programa koji se mogu odabrati.

 29 Program types	12.5°	22:22
News		
Current information		
Service programs		
<b>Sport</b>		
Education		
Radio play and literature		

-  Odaberite željenu vrstu programa s popisa.
- ✓ Prikazuju se sve postaje odabrane vrste programa čiji se signal prima.
-  Odaberite željenu postaju sa popisa.
- Ako nije pronađena odgovarajuća postaja, prikazuje se „**No station available**“ i reproducirat će se program ranije odabrane postaje.



 12 PTY stations	22.5°	14:45
D-Radio, News		
HR2, Serious classic		
SKY RADIO, Pop		
<b>▶ BAYERN2, Light classic</b>		
ANTENNE, Rock		
DLF, Service programs		

#### PTY postaja (samo FM)

-  Odaberite „**PTY stations**“ stavku izbornika na „FM Extras“ izborniku.
- ✓ Prikazuju se sve postaje odabrane vrste programa čiji se signal prima.
-  Odaberite željenu postaju sa popisa.
- Neke postaje će također promijeniti PTY kod ovisno o programu kojeg emitiraju.

### Automatsko memoriranje (Automatic storing)

Na ovaj način se pronalaze postaje s najjačim signalom u trenutnom području prijema.

-  Odaberite „**AS level**“ stavku izbornika na „AM Extras“ ili „FM Extras“ izborniku.
- ✓ Infotainment sustav automatski prebacuje na razinu automatskog memoriranja odabranog valnog područja (AM-AS ili FM-AS).
- ✓ To je označeno „**AS**“ simbolom na glavnom zaslonu.
-  Odaberite „**Autostore**“ stavku izbornika na „AM AS“ ili „FM AS“ radio izborniku.
- ✓ Započinje automatsko memoriranje, frekvencije 10 postaja s najjačim signalom u trenutnom području prijema memoriraju se na AS memorijska mjesta.
- Prethodno memorirane postaje na AS memorijskim mjestima se brišu.

- RDS se aktivira za vrijeme automatskog memoriranja na FM valnom području i nakon toga ostaje aktivan.
- Ako je TP uključeno prije automatskog memoriranja, Infotainment sustav poziva memorijsko mjesto s postajom koja emitira informacije o stanju u prometu nakon završetka traženja postaja.
- Memorijska mjesta razine automatskog memoriranja mogu se memorirati i ručno, vidi odlomak „Memoriranje postaja“, stranica 24.

#### Povratak na FM ili AM razinu

- ☞ Odaberite „**Extras**“ stavku izbornika na „FM AS ili „AM AS“ Radio izborniku.
- ☞ Zatim odaberite „**FM level**“ ili „**AM level**“ stavku izbornika za povratak na FM ili AM memorijsku razinu.

#### RDS (Radio Data System)

RDS je Europski servis koji pružaju radio postaje, koji omogućava lakše pronalaženje željenog VHF programa i pomaže u boljem prijemu.

Kad je RDS funkcija aktivna, RDS postaje će biti prepoznate po činjenici da je ime programa prikazano umjesto frekvencije postaje.

RDS postaje emitiraju informacije koje RDS radio automatski obrađuje, ili kad je RDS funkcija uključena.

RDS kao i REG i TP funkcije povezane s RDS-om mogu se postaviti u Audio Settings izborniku:

U Audio izborniku:

☞ Pritisnite tipku **SETTINGS** .

✓ Prikazan je Audio Settings izbornik.

#### Uključivanje/isključivanje RDS-a

☞ Odaberite „**RDS**“ stavku izbornika u Audio Settings izborniku.

✓ Prikazuje se RDS izbornik.

Sada postoje tri opcije za utjecaj na RDS ponašanje Infotainment sustava:

#### 1. Automatski RDS

☞ Uključite „ **Automatic**“.

- Automatsko traženje reagira na RDS postaje i na postaje bez RDS-a.

## 2. RDS je uvijek uključen

 Pritisnite „**On**“ za uključivanje RDS-a.

Aktiviranje RDS-a pruža sljedeće prednosti:

- Infotainment sustav će odabrati samo RDS postaje pri automatskom traženju.
- Na zaslonu se prikazuje ime programa odabrane postaje umjesto frekvencije.
- Infotainment sustav uvijek odabire frekvenciju s najboljim prijemom za odabrani radio program korištenjem AF-a (alternativne frekvencije).

## 3. Isključivanje RDS-a

 Uključite „**Off**“.

- ✓ Umjesto imena programa prikazana je frekvencija.
- Radio više ne odabire automatski frekvenciju s najboljim prijemom za odabrani program.

## REG (Regionalizacija)

Neke RDS postaje u određeno vrijeme emitiraju različite programe na različitim frekvencijama.

### Uključivanje regionalizacije (RDS mora biti uključen)

U Audio Settings izborniku:

 Odaberite „**REG**“ stavku izbornika.

✓ Prikazuje se Regionalisation izbornik.

Sada postoje tri opcije za utjecaj na ponašanje Infotainment sustava s obzirom na regionalne programe:

### 1. Automatic REG

Pri traženju frekvencije s najboljim prijemom (AF) radio programa, Infotainment sustav ostaje na odabranom regionalnom programu sve dok dobar prijem više nije moguć.

- Ako kvaliteta prijema odabranog regionalnog programa ne pruža dobar prijem, Infotainment sustav će prebaciti na drugi regionalni program.

### 2. REG on

Pri traženju frekvencije s najboljim prijemom (AF) radio programa, Infotainment sustav uvijek ostaje na odabranom regionalnom programu.

### 3. REG off

Pri traženju frekvencije s najboljim prijemom radio programa, Infotainment sustav uzima u obzir i regionalne programe.

- Ako je „**Automatic REG**“ ili „**REG on**“ uključeno, na zaslonu je prikazan simbol „**REG**“.

**TP (Program o prometu)**

Postaje s programom o prometu mogu se prepoznati po simbolu „TP“ na zaslonu.

**Uključivanje TP-a**

Korištenjem Audio Settings izbornika:

☞ Uključite „TP“ stavku izbornika na Audio Settings izborniku.

Korištenjem funkcijske tipke:

☞ Pritisnite tipku **TP** .

✓ Na zaslonu se prikazuje simbol „[ TP ]“.

✓ Ako je odabrana postaja s programom o prometu, na zaslonu će biti prikazano „[TP]“.

- Primaju se samo postaje s programom o prometu.
- Ako odabrana postaja nije postaja s programom o prometu, uređaj će automatski tražiti sljedeću postaju s programom o prometu.
- Kad je TP funkcija uključena, CD/MP3 CD reprodukcija je prekinuta za vrijeme emitiranja informacija o stanju u prometu.

- Informacije o stanju u prometu čuju se s odabranom TA glasnoćom, vidi stranicu 75.
- Za vrijeme emitiranja informacija o stanju u prometu na zaslonu će se prikazati „Traffic announcement“.

**Isključivanje TP-a**

☞ Pritisnite tipku **TP** ,

ili:

☞ isključite TP korištenjem „TP“ stavke izbornika na Audio Settings izborniku.

✓ „[ TP ]“ više nije prikazano na zaslonu.

Za vrijeme informacija o stanju u prometu:

☞ Dvapat pritisnite tipku **TP** za isključivanje programa o prometu.

**Slušanje samo informacija o stanju u prometu**

☞ Uključite TP.

☞ Smanjite glasnoću na nulu.

**Isključivanje informacija o stanju u prometu**

Za isključivanje neželjenih informacija o stanju u prometu, npr. pri reprodukciji CD/MP3-a:

☞ Još jednom pritisnite tipku **TP** za vrijeme informacija o stanju u prometu,

ili:

☞ Jednom pritisnite tipku **AUDIO**.

✓ Trenutno emitirane informacije o stanju u prometu se prekidaju.

✓ TP ostaje uključen.

**Podešavanje glasnoće informacija o stanju u prometu**

- Glasnoća informacija o stanju u prometu (TA volume) može se podesiti u Audio Settings izborniku, vidi stranicu 75.

**Popis prometnih radio postaja**

Na FM Extras i AM Extras radio izbornicima, možete koristiti „**Traffic stations**“ stavku izbornika za direktno pozivanje jedne od prometnih postaja čiji se program prima bez potrebe za dugim traženjem.

**EON (Enhanced Other Networks)**

S EON funkcijom čut ćete informacije o stanju u prometu čak i ako odabrana postaja ne emitira svoje program o prometu. Ako ste odabrali postaju ovog tipa, na zaslonu je prikazan simbol **TP** kao i za prometne postaje.

## CD/MP3 player

### Opće informacije

Infotainment sustav dolazi s ugrađenim CD/MP3 player-om, ili s uređajem za 6 CD-a/MP3 kao dodatna opcija.

U ovom uređaju možete reproducirati standardne CD-e promjera 12 cm.

- ⚠ Potencijalno uništenje Vašeg CD player-a! CD-i nepravilnog oblika nisu pogodni za reprodukciju.

Ne prihvaćamo odgovornost za oštećenje Vašeg CD player-a uzrokovano neodgovarajućim CD-ima.

- ⚠ Ne umećite DVD-e u CD player.

- Audio CD-i se sve češće izrađuju sa zaštitom od kopiranja kako bi se zaštitili od neovlaštenog kopiranja. Ipak, ova zaštita ne odgovara specifikacijama za audio CD-e (Red Book) prema kojima su izrađeni svi uređaji za reprodukciju audio CD-a i prema kojoj se i dalje se razvijaju. Zbog toga, možete naići na probleme s reprodukcijom CD-a sa zaštitom protiv kopiranja.

Infotainment sustav također možete koristiti za reprodukciju CD-a koji sadrže MP3 glazbene datoteke i za mješovite CD-e.

### Priprema MP3 CD-a

Kombinacija CD snimača, softvera za snimanje, praznog CD-a i temperature okoline može dovesti do problema pri reprodukciji CD-a. Ako dođe do problema sa CD-ima koje ste sami snimili, trebate koristiti prazne CD-e drugog proizvođača ili druge boje. Najbolje rezultati se postižu s praznim CD-ima u trajanju od 74 minute.

Format CD-a mora biti ISO 9660 Level 1, Level 2 ili JOLIET. Svi drugi formati ne mogu se pouzdano reproducirati.

Broj naslova za reprodukciju ovisi o broju albuma na jednom CD-u i duljini imena (ID3 tag) Općenito, što je manje albuma na CD i što su naslovi kraći, više će naslova stati na jedan CD.

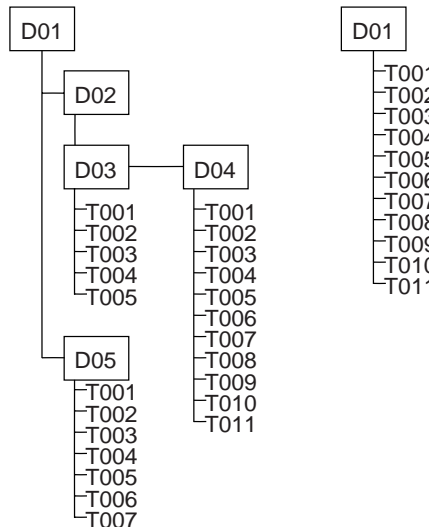

Budući s određenim softverima za snimanje može doći do pogrešaka u numeriranju, u root-u (korijen) albuma D01, trebali biste snimiti samo podalbume s naslovima (vidi lijevu sliku) ili samo naslove (vidi desnu sliku).

Svakom se albumu preko računala može dati naziv. Naziv albuma može se prikazati na zaslону Infotainment sustava. Nazive albuma i glazbenih zapisa upišite prema uputama Vašeg softvera za snimanje CD-a. Upute ćete naći u priručniku za softver.

- Kada dajete nazive Vašim albumima i glazbenim datotekama, ne smijete uključiti prijelase ili posebne znakove.

Ako želite ispravan redosljed Vaših datoteka, morate koristiti softver za snimanje CD-a koji datoteke raspoređuje prema alfanumeričkom redosljedu. Ako Vaš softver nema tu funkciju, datoteke možete rasporediti i ručno.

U tu svrhu, ispred svakog naziva datoteke morate postaviti broj, npr. „001“, „002“, itd. Pritom se moraju unijeti i početne nule.

Također možete napraviti i popise za reprodukciju u formatima „m3u“ ili „pls“, kako bi svoje datoteke poredali specifičnim redosljedom.

Svakom glazbenom zapisu možete dodijeliti naziv (ID3 tag). Ime glazbene datoteke se također može prikazati na zaslonu.

Prilikom generiranja (kodiranja) MP3 datoteka iz Vaših audio podataka, trebate koristiti brzinu prijenosa u bitovima (bitrate) od maks. 256 kbit/s.

Za korištenje Vaših MP3 datoteka u Infotainment sustavu, MP3 datoteke moraju imati ekstenziju „.mp3“.

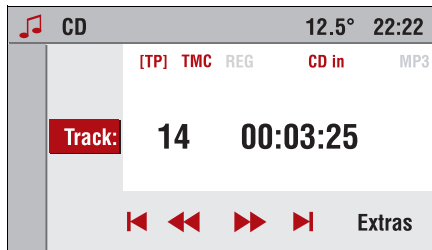

## CD/MP3 reprodukcija

### Umetanje CD-a

- ☞ Gurnite audio CD ili CD koji sadrži MP3 podatke, naljepnica prema gore, u otvor audio CD-a **17** dok se ne povuče automatski.
  - ✓ Započinje reprodukcija CD-a.
  - Prikazano je „**CD in**“.
  - Ako je umetnut MP3 CD, prikazano je i „**MP3**“.
- Ovisno o složenosti strukture datoteka i broju MP3 datoteka na CD-u, čitanje može potrajati neko vrijeme.

Ako je CD već umetnut u audio CD ladicu:

- ☞ Jednom pritisnite tipku **AUDIO 16**.
- ✓ Na zaslonu se prikazuje CD izbornik.
- ✓ Započinje reprodukcija CD-a.

Ako je prikazan drugi izbornik a ne Audio izbornik (npr. Navigation, Settings ili Glavni zaslon):

- ☞ Jednom pritisnite tipku **AUDIO** za prikaz Audio izbornika.
- ☞ Ponovno pritisnite tipku **AUDIO** za uključivanje CD reprodukcije.
- Prikazuje se broj trenutnog naslova i proteklo vrijeme naslova.
- Ako umetnuti CD posjeduje CD tekst, prikazuje se naziv albuma, ime aktualnog naslova i izvođač. U tu svrhu, mora biti uključen prikaz CD teksta. Vidi „Prikaži naslov“ na stranici 34.

- Za MP3 CD-e, prikazuje se ID3 tag aktualnog muzičkog naslova. U tu svrhu, mora biti uključen prikaz naslova. Vidi „Prikaži naslov“ na stranici 34. Ako ne postoje ID3 tagovi, prikazuje se samo ime datoteke.

## Direktni odabir naslova

U CD izborniku:

- ☞ Odaberite „**Track**“ stavku izbornika.
- ✓ Prikazuje se popis naslova dostupnih na CD-u.
- ☞ Odaberite željeni naslov s popisa.

## Odabir sljedećeg ili prethodnog naslova

☞ Kratko pritisnite tipku ◀ ili ▶ ,

ili:

- ☞ Odaberite „|◀“ ili „▶|“ stavku izbornika u CD izborniku.

## Brzo traženje naprijed/natrag

Za traženje naslova na CD-u:

- ☞ Držite pregibnu tipku ◀ ili ▶ **14** dok ne pronađete traženi naslov,

ili

- ☞ odaberite „◀◀“ ili „▶▶“ stavku izbornika na CD izborniku.
- ✓ Započinje brzo traženje naprijed/natrag.
- Za vrijeme brzog traženja naprijed/natrag, naslov se reproducira višom brzinom i smanjenom glasnoćom.
- ☞ Za prekid brzog traženja korištenjem izbornika, ponovno odaberite „◀◀“ ili „▶▶“ stavku izbornika.

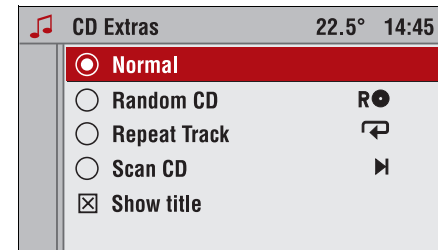

## CD Extras

Razne dodatne funkcije za CD/MP3 reprodukciju mogu se postaviti u CD Extras izborniku.

- ☞ Odaberite „**Extras**“ stavku izbornika na CD izborniku.

Mogu se odabrati sljedeće funkcije:

### Normal

CD/MP3 naslovi se reproduciraju normalnim redoslijedom.

**Slučajni redoslijed CD-a (Random)**

Naslovi na CD-u reproduciraju se slučajnim redoslijedom.

- ✓ Na zaslону se prikazuje simbol „R”.
- ☞ Za izlaz iz funkcije slučajnog redoslijeda, odaberite „Normal“ u CD Extras izborniku.

**Random album**

Ova funkcija je dostupna samo kod MP3 CD-a.

Naslovi na odabranom albumu reproduciraju se slučajnim redoslijedom.



- ✓ Na zaslону se prikazuje simbol „R”.
- ☞ Za izlaz iz funkcije slučajnog redoslijeda, odaberite „Normal“ u CD Extras izborniku.

**Ponavljanje reprodukcije naslova**

Trenutni CD/MP3 naslov ponavlja se dok ne odaberete drugi način reprodukcije.

- ✓ Na zaslону se prikazuje simbol „↺”.
- ☞ Za izlaz iz ponavljanja reprodukcije naslova, uključite „Normal“ u CD Extras izborniku,

ili:



- ☞ Pritisnite i držite tipku  14.
- Možete također uključiti i isključiti funkciju ponavljanja pritiskom i držanjem tipke .

**Scan CD**

Svi naslovi na CD-u kratko se reproduciraju.

- ✓ Na zaslону se prikazuje simbol „▶”.
- ☞ Za slušanje cijelog trenutno odabranog naslova i izlaz iz Scan funkcije, uključite „Normal“ u CD Extras izborniku,

ili:



- ☞ pritisnite i držite tipku  14.
- Možete također uključiti i isključiti Scan funkciju pritiskom i držanjem tipke .

**Prikaži naziv**

- ☞ Uključite ovu funkciju ako Infotainment sustav treba prikazivati naziv naslova umjesto proteklog vremena.

**Odabir MP3 albuma ili popisa za reprodukciju**

Ako je Vaš MP3 CD izrađen od više albuma (mapa) ili popisa za reprodukciju u „m3u“ ili „pls“ formatu, možete ih odabrati kako slijedi:

- ☞ Uzastopno pritisćite pregibnu tipku  ili  14 dok se ne prikaže album ili popis za reprodukciju.

ili korištenjem CD izbornika:

- ☞ Odaberite „Album“ stavku izbornika.
- ✓ Prikazuje se popis albuma ili popisa za reprodukciju dostupnih na CD-u.
- ☞ Odaberite album ili popis za reprodukciju.
- ✓ Reproducirat će se prvi naslov albuma ili popisa za reprodukciju.
- Mape koje ne sadrže MP3 datoteke automatski se preskaču.

### Vađenje CD-a

- ☞ Pritisnite tipku  18.
- ✓ CD je izbačen.
- Ako ne uklonite CD iz ladice u roku od 10 sekundi, Infotainment sustav će ga uvući iz sigurnosnih razloga.

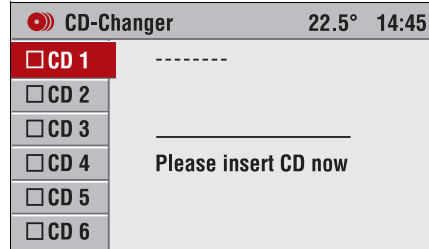

## CD/MP3 izmjenjivač \*

Opće informacije, vidi poglavlje „CD/MP3 player“ na stranici 30.

### Uključivanje Infotainment sustava

- ☞ Pritisnite tipku **OL** 1.
- ✓ Na zaslonu se pojavljuje zadnji odabrani izvor zvuka.
- ✓ Reproducira se zadnji odabrani izvor zvuka.

### Umetanje CD-a

- ☞ Pritisnite tipku  18.
- ✓ Na zaslonu se prikazuje izbornik CD/MP3 izmjenjivača.
- U izborniku CD/MP3 izmjenjivača radio uvijek radi kako bi se premostila promjena CD-a.
- ☞ Odaberite prazno CD ležište.
- ✓ Na zaslonu se pojavljuje „Please insert CD now – Molimo ubacite CD“.
- ☞ CD gurnite u ležište CD-a **17**.
- ✓ CD se automatski uvlači.
- Ne ometajte ili pomažite CD prilikom uvlačenja.
- ✓ Aktivira se kontrolna kutija označenog CD ležišta.
- ✓ U CD izborniku, na zaslonu će se pojaviti „CD in“. Ako se na CD-u nalaze MP3 datoteke, na zaslonu ćete također vidjeti i „MP3“.

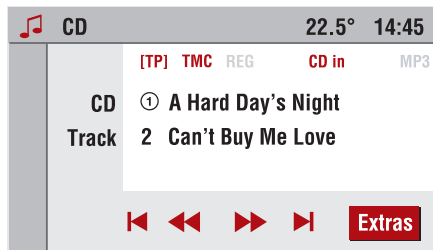

### CD reprodukcija

Precacite se sa reprodukcije radija na CD reprodukciju kako slijedi:

- ✓ Jedan ili više CD-a je u CD/MP3 izmjenjivaču.
- ☞ Pritisnite tipku **AUDIO** **16**.
- ✓ Na zaslonu se prikazuje CD izbornik.
- ✓ Na zaslonu se prikazuje odabrano CD ležište i naslov.
- ✓ Reproducira se CD u odabranom ležištu.
- Ako u CD/MP3 izmjenjivaču nema CD-a, bit će prikazano „No CD inserted“.

### Odabir naslova

U slučaju audio CD-a, odabir naslova se vrši unutar CD-a, dok se u slučaju MP3 i mješovitih CD-a, to vrši unutar odabranog albuma.

- ✓ Naslov će se reproducirati.
  - ☞ Uzastopno pritisćite pregibnu tipku ◀ ili ▶ **14** dok se na zaslonu ne prikaže željeni naslov.
  - ✓ Željeni naslov će se reproducirati.
- Ili:
- Prikazan je CD izbornik.
  - ☞ Zakrenite kotačić **6** dok se ne označi ◀ ili ▶ | stavka izbornika.
  - ☞ Pritisćite kotačić **6** dok se na zaslonu ne prikaže željeni naslov.
  - ✓ Željeni naslov će se reproducirati.

Ili:

- Prikazan je CD izbornik.
- ☞ Odaberite „Track“ stavku izbornika.
- ✓ Na zaslonu se prikazuje popis naslova.
- ✓ Naslov koji se reproducira označen je strelicom.
- ☞ Odaberite željeni naslov.
- ✓ Na zaslonu se prikazuje CD izbornik.
- ✓ Naslov koji ste upravo odabrali prikazan je na zaslonu.
- ✓ Reproducirat će se upravo odabrani naslov.

**Brzo traženje naprijed/natrag**

Za traženje određenog naslova na CD-u, postupite kako slijedi:

- ✓ Naslov će se reproducirati.
- ☞ Držite pregibnu tipku ◀ ili ▶ **14** dok ne pronađete traženi naslov.
- ✓ CD/MP3 player reproducira CD višom brzinom i smanjenom glasnoćom.
- U slučaju MP3 naslova, brzo traženje se ne može čuti.

Ili:

- ✓ Prikazan je CD izbornik.
- ☞ Odaberite stavku izbornika ◀◀ ili ▶▶.
- ✓ CD/MP3 izmjenjivač reproducira CD višom brzinom i smanjenom glasnoćom.
- U slučaju MP3 naslova, brzo traženje se ne može čuti.
- ☞ Ponovno odaberite stavku izbornika ◀◀ ili ▶▶ kada ste odabrali željeni naslov.

**Odabir CD-a**

- ✓ Naslov će se reproducirati.
- ☞ Pritisnite odgovarajuću numeriranu tipku **9**.
- ✓ CD/MP3 izmjenjivač se potpuno stišava.
- ✓ Na zaslonu se prikazuje „Reading CD...“.
- ✓ Na zaslonu se prikazuje odabrano CD ležište i naslov.
- ✓ Reproducira se CD u odabranom ležištu.
- Ako nema više umetnutih CD-a, ponovno će se reproducirati aktualni CD.

Ili:

- ☞ Pritišćite pregibnu tipku ∇ ili ▲ **14** dok se ne označi željeno CD ležište.
- ✓ CD/MP3 izmjenjivač se potpuno stišava.
- ✓ Na zaslonu se prikazuje „Reading CD...“.
- ✓ Na zaslonu se prikazuje odabrano CD ležište i naslov.
- ✓ Reproducira se CD u odabranom ležištu.
- Ako nema više umetnutih CD-a, ponovno će se reproducirati aktualni CD.

Ili:

Odaberite željeni CD iz CD izbornika kako slijedi:

- ☞ Odaberite „CD“ stavke izbornika.
- U slučaju MP3 CD-a prikazana je „Album“ stavka izbornika.
- ✓ Na zaslonu se prikazuje popis svih CD-a.
- ✓ Odabrani CD je označen podcrtavanjem.
- ☞ Odaberite željeni CD.
- ✓ Na zaslonu se prikazuje CD izbornik.
- ✓ CD koji ste upravo odabrali prikazan je na zaslonu.
- ✓ Reproducira se zadnji odabrani CD.
- Ako je CD mješovit, audio i MP3 područja bit će prikazana zasebno.

**Odabir MP3 albuma ili popisa za reprodukciju**

Ako je MP3 CD izrađen od više albuma (mapa) ili popisa za reprodukciju u „m3u“ ili „pls“ formatu, možete ih odabrati kako slijedi:

- ☞ Uzastopno pritišćite pregibnu tipku ∇ ili ▲ **14** dok se ne prikaže album ili popis za reprodukciju.

Ili korištenjem CD izbornika:

- ☞ Odaberite „Album“ stavku izbornika.
- ✓ Prikazuje se popis albuma ili popisa za reprodukciju dostupnih na CD-u.
- ✓ Aktualni CD je podcrtan i album ili popis za reprodukciju koji se reproducira označen je strelicom.
- ☞ Odaberite album ili popis za reprodukciju.
- ✓ Reproducirat će se prvi naslov albuma ili popisa za reprodukciju.
- Mape koje ne sadrže MP3 datoteke automatski se preskaču.
- Ako je album ili popis za reprodukciju na prvom ili posljednjem mjestu na CD-u, koristite prečicu tipku  $\nabla$  ili  $\Delta$   za prebacivanje na sljedeći ili prethodni CD.

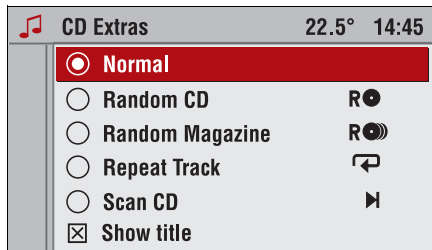

### CD Extras

U Extras izborniku dostupne su sljedeće opcije:

- Normal; s ovom opcijom, deaktivirat će se sljedeće funkcije Random CD/Magazine, Repeat Track i Scan CD.
- Random CD, vidi „Slučajna reprodukcija CD-a ili spremnika“.
- Random Magazine, vidi „Slučajna reprodukcija CD-a ili spremnika“.
- Repeat Track, vidi „Ponavljanje naslova“ na stranici 39.
- Scan CD, vidi „Scan CD“ na stranici 40.
- Display Track, vidi „Uključivanje/ Isključivanje CD teksta“ na stranici 41.

### Slučajna reprodukcija CD-a ili spremnika Slučajni redoslijed CD-a (Random)

Audio CD:

Kad je za audio CD odabran slučajni redoslijed, naslovi na CD-u se reproduciraju slučajnim redoslijedom.

MP3 i mješoviti CD-i:

Kad je za MP3 ili mješoviti CD odabran slučajni redoslijed, naslovi na CD-u se reproduciraju slučajnim redoslijedom.

### Uključivanje slučajnog redoslijeda CD-a

- ✓ Prikazan je CD izbornik.
- ☞ Odaberite „Extras“ stavku izbornika.
- ✓ Na zaslonu se prikazuje Extras izbornik.
- ☞ Odaberite polje „Random CD“ opcije.
- ✓ Na zaslonu se prikazuje CD izbornik.
- ✓ Na zaslonu se prikazuje simbol „R“.

**Slučajni redoslijed spremnika**

S Random Magazine funkcijom, naslovi na svim umetnutim CD-ima reproduciraju se slučajnim redoslijedom.



Ovisno o vrsti CD-a (audio CD, MP3 CD ili mješoviti CD), prije prelaska na novi CD reproducirat će se određeni broj naslova.

- To ne predstavlja opterećenje mehanizma i izbjegava dugačke prekide u reprodukciji zbog promjene CD-a.

**Uključivanje slučajnog redoslijeda spremnika**

- ✓ Prikazan je CD izbornik.
- ☞ Odaberite „Extras“ stavku izbornika.
- ✓ Na zaslonu se prikazuje Extras izbornik.
- ☞ Odaberite polje „Random Magazine“ opcije.
- ✓ Na zaslonu se prikazuje CD izbornik.
- ✓ Na zaslonu se prikazuje simbol R .



**Isključivanje slučajne reprodukcije CD-a ili spremnika**

- ✓ Prikazan je CD izbornik.
- ☞ Odaberite „Extras“ stavku izbornika.
- ✓ Na zaslonu se prikazuje Extras izbornik.
- ☞ Odaberite polje „Normal“ opcije.
- ✓ Na zaslonu se prikazuje CD izbornik.
- ✓ Simbol R  ili R  više nije prikazan na zaslonu.

**Ponavljanje naslova**

CD/MP3 izmjenjivač ponavlja aktualni naslov korištenjem funkcije ponavljanja (Repeat).



**Uključivanje ponavljanja naslova**

- ✓ Naslov će se reproducirati.
- ☞ Držite pregibnu tipku  dok se simbol  ne pojavi na zaslonu.
- ✓ „Repeat Track ON“ se pojavljuje na zaslonu približno 3 sekunde.
- ✓ Ovaj naslov će se konstantno ponavljati.

Ili:

- ✓ Prikazan je CD izbornik.
- ☞ Odaberite „Extras“ stavku izbornika.
- ✓ Na zaslonu se prikazuje Extras izbornik.
- ☞ Odaberite polje „Repeat Track“ opcije.
- ✓ Na zaslonu se prikazuje CD izbornik.
- ✓ Na zaslonu se prikazuje simbol .
- ✓ Ovaj naslov će se konstantno ponavljati.

**Isključivanje ponavljanja naslova**

- ☞ Držite pregibnu tipku  dok simbol  ne nestane sa zaslona.
- ✓ „Repeat Track OFF“ se pojavljuje na zaslonu približno 3 sekunde.

Ili:

- ✓ Odaberite novi naslov (vidi „Odabir naslova“ na stranici 36).



Ili:

- ✓ Prikazan je CD izbornik.
- ☞ Odaberite „Extras“ stavku izbornika.
- ✓ Na zaslonu se prikazuje Extras izbornik.
- ☞ Odaberite polje „Normal“ opcije.
- ✓ Na zaslonu se prikazuje CD izbornik.
- ✓ Simbol ↶ više nije prikazan na zaslonu.

**Scan CD**

Sa Scan CD funkcijom, CD/MP3 izmjenjivač reproducira 10 sekundi svakog naslova.



**Uključivanje Scan CD-a**

- ✓ Naslov će se reproducirati.
- ☞ Držite pregibnu tipku   dok se simbol  ne pojavi na zaslonu.

Ili:

- ✓ Prikazan je CD izbornik.
- ☞ Odaberite „Extras“ stavku izbornika.
- ✓ Na zaslonu se prikazuje Extras izbornik.
- ☞ Odaberite polje „Scan CD“ opcije.
- ✓ Na zaslonu se prikazuje CD izbornik.
- ✓ Na zaslonu se prikazuje simbol .

**Isključivanje Scan CD-a**

- ☞ Držite pregibnu tipku   dok simbol  ne nestane sa zaslona.

Ili:

- ✓ Odaberite novi naslov (vidi „Odabir naslova“ na stranici 36).
- Ili:
- ✓ Prikazan je CD izbornik.
  - ☞ Odaberite „Extras“ stavku izbornika.
  - ✓ Na zaslonu se prikazuje Extras izbornik.
  - ☞ Odaberite polje „Normal“ opcije.
  - ✓ Na zaslonu se prikazuje CD izbornik.
  - ✓ Simbol  više nije prikazan na zaslonu.

### Uključivanje/Isključivanje CD teksta

Mogu biti prikazane različite informacije ovisno o tome da li je CD tekst uključen ili isključen.

- Uključen: Naziv CD-a  
Naslov  
Ime izvođača
- Isključen: Broj naslova  
Vrijeme trajanja
- Ne sadrže svi CD-i CD tekst.  
U tim slučajevima, uvijek su prikazani brojevi naslova i vremena trajanja.
- ✓ Prikazan je CD izbornik.
- ☞ Odaberite „Extras“ stavku izbornika.
- ✓ Na zaslonu se prikazuje Extras izbornik.
- ☞ Uključivanje/isključivanje „Display Track“ kvadratića.
- ✓  – uključeno.
- ✓  – isključeno.

### Informacije o stanju u prometu: Dok se reproducira CD

- Informacije o prometu se mogu primati tijekom reprodukcije CD-a. Program o prometu (TP), vidi stranicu 29.

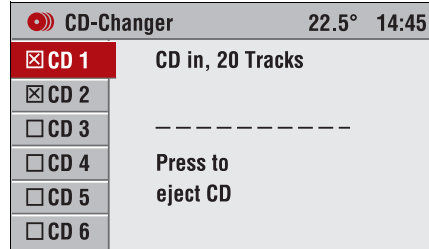

### Izbacivanje CD-a

- ☞ Pritisnite tipku 18.
- ✓ Na zaslonu se prikazuje izbornik CD/MP3 izmjenjivača.
- ✓ Reproducirat će se zadnja odabrana postaja ili zadnji reproducirani CD.
- ☞ Odaberite željeno CD ležište.
- ☞ Pritisnite kotačić.
- ✓ CD/MP3 izmjenjivač izbacuje CD.
- ☞ Izvadite CD.
- Ako se CD ne ukloni, ubrzo će se automatski vratiti u player.

Sve CD-e možete izvaditi iz CD/MP3 izmjenjivača jednog za drugim.

- ☞ Dugo držite pritisnutu tipku 18.
- ✓ Na zaslonu će se pojaviti pop-up izbornik, s pitanjem „Eject all CDs?“.
- ☞ Potvrdite „OK“ pritiskom na kotačić 6.
- ✓ CD-i će biti izbačeni jedan za drugim.
- Ako se CD ne izvadi, automatski će se vratiti u player i proces izbacivanja će se prekinuti.

Sound	12.5°	22:22
Treble		+2
Bass		+4
Fader		-4
<b>Balance</b>		<b>+0</b>
Sound		User

## Podešavanja zvuka

Podesite zvuk posebno i individualno za svaki izvor zvuka (radio, CD/MP3) korištenjem „**Treble**“ i „**Bass**“ stavki izbornika ili odaberite jedan od predefiniраниh stilova zvuka korištenjem „**Sound**“ stavke izbornika.

Također možete podesiti i raspodjelu glasnoće korištenjem „**Fader**“ i „**Balance**“ stavki izbornika.

- Postavke za fader i balance primjenjuju se na sve izvore zvuka i ne mogu se podešavati odvojeno.
- ☞ Odaberite željeni izvor zvuka (FM/AM ili CD/MP3) za koje želite podesiti zvuk.
- ☞ Pritisnite tipku **SOUND** **8** za pozivanje Sound izbornika.
- ✓ Na zaslonu se automatski prikazuju stavke izbornika za postavke zvuka.

Sound	12.5°	22:22
Treble	-7	
Bass	+5	

### Treble

- ☞ Odaberite „**Treble**“ stavku izbornika.
- ☞ Odaberite željenu vrijednost za visoke tonove i potvrdite pritiskom na kotačić.

### Bass

- ☞ Odaberite „**Bass**“ stavku izbornika.
- ☞ Odaberite željenu vrijednost za duboke tonove i potvrdite pritiskom na kotačić.

Sound	12.5°	22:22
Fader	-4	
Balance L	+0	R

### Fader

- ☞ Odaberite „**Fader**“ stavku izbornika.
- ☞ Odaberite željenu vrijednost raspodjele glasnoće „**F <-> R**“ (naprijed/natrag) i potvrdite pritiskom na kotačić.

### Balance

- ☞ Odaberite „**Balance**“ stavku izbornika.
- ☞ Odaberite željenu vrijednost raspodjele glasnoće „**L <-> R**“ (lijevo / desno) i potvrdite pritiskom na kotačić.

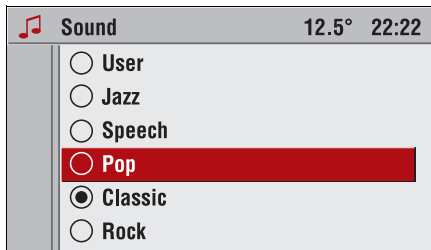

## Zvuk

Ako više volite koristiti predefinirane stilove zvuka na raspolaganju Vam je pet opcija.

- 👉 Odaberite „**Sound**“ stavku izbornika.
- ✓ Prikazan je popis dostupnih stilova zvuka.
- 👉 Uključite željeni stil zvuka.
- Pod „**User**“ stil zvuka možete memorirati osobne postavke za visoke i duboke tonove.
- Kad podesite visoke i duboke tonove, automatski se odabire „**User**“ stil zvuka.

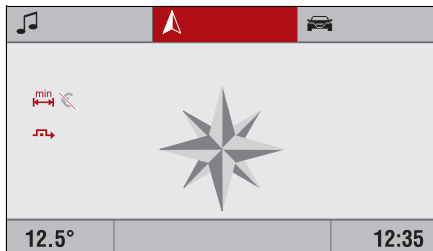

## Navigacija

Navigacijski sustav će Vas pouzdano i sigurno voditi do Vašeg odredišta, bez mukotrpnog čitanja mape.

Korištenjem dinamičkog vođenja, trenutna situacija u prometu uzeti će se u obzir pri odabiru puta, ako je potrebno. U tu svrhu, Infotainment sustav prima izvješća o stanju u prometu za trenutno područje prijema putem RDS TMC-a.

Međutim, navigacijski sustav nije u mogućnosti uzeti u obzir prometne situacije koje se odnose na privremene promjene u regulaciji prometa i nesreće ili blokade (npr. radovi na cesti) koji se mogu dogoditi.

⚠ Uporaba navigacijskog sustava ne oslobađa vozača od odgovornosti za pravilno i oprezno ponašanje u vožnji. Uvijek se moraju poštivati prometni propisi. Ako su upute za vožnju u suprotnosti sa prometnim pravilima, prometna pravila uvijek imaju prednost. Za dodatne informacije, vidi stranicu 9.

Navigacijski sustav infotainment sustava omogućava Vam vođenje do Vašeg odredišta čak i bez poznavanja lokalnog područja.

### Funkcije navigacijskog sustava

Položaj i kretanje vozila navigacijski sustav snima pomoću senzora. Brzinomjer obilježava koliki je put prevaljen, dok se skretanje u zavojima detektira pomoću žiroskopskog senzora. Sateliti GPS (Global Positioning System) sustava određuju položaj.

Položaj se može izračunati u području od približno 10 m usporedbom signala senzora s digitalnom mapom na navigacijskom DVD-u/CD-u.

### Važne napomene o funkcijama navigacijskog sustava

U osnovi, sustav je funkcionalan čak i sa slabim GPS signalom, iako može biti utjecaja na točnost pozicioniranja zbog slabog ili isprekidanog GPS prijema ili može doći do grešaka pri određivanju položaja, što rezultira netočnim izvještajem o položaju.

Slab prijem GPS signala označava se prekrštenim GPS simbolom na glavnom zaslonu.

Nakon unosa adrese odredišta ili specifičnog odredišta (sljedeća benzinska postaja, hotel, itd.), izračunava se putanja od trenutnog položaja do željenog odredišta.

Vođenje se vrši putem glasovnih uputa i strelicama smjera, uz pomoć mape u boji na zaslonu \* ili kombinacijom \* oboje.

Glasovne upute i strelica smjera na zaslonu preporučuju sljedeću promjenu u smjeru putovanja.

### Umetnite navigacijski DVD/CD.

👉 Gurnite navigacijski DVD/CD, naljepnica prema gore, u otvor audio DVD-a/CD-a **3** dok se ne povuče automatski.

### Izvadite navigacijski DVD/CD

👉 Pritisnite tipku  **2**.

- ✓ DVD/CD je izbačen.
- Ako DVD/CD ne uklonite iz DVD/CD ladice u roku od 10 sekundi, Infotainment sustav će ga uvući iz sigurnosnih razloga.

### Postavljanje jezika

Možete promijeniti jezik za navigacijske obavijesti.

- Postavljanje jezika, vidi stranicu 72.

### Napomene o navigacijskim DVD-ima/CD-ima

- Koristite samo navigacijske DVD-e/CD-e odobrene od strane proizvođača Vašeg vozila. Infotainment sustav ne čita DVD-e/CD-e drugih proizvođača.
- Ne umećite DVD-u u CD ladicu. DVD-i se mogu zaglaviti u CD uređaju. Uređaj će se tada morati zamijeniti na Vaš trošak.
- Preporučamo da uvijek koristite najnoviju verziju navigacijskog DVD-a/CD-a za Vaš Infotainment sustav.
- Svi navigacijski CD-i sadrže Europsku mrežu glavnih cesta i veće Europske gradove.
- Za više informacija o navigacijskim DVD-ima/CD-ima, preporučamo da kontaktirate ovlaštenog Opel partnera.

### DVD 100 NAVI:

- Detaljna mreža cesta svih prikazanih zemalja na unosu odredišta nalazi se na navigacijskom DVD-u. Nije potrebno mijenjati DVD prilikom prelaska granica.
- Infotainment sustav DVD 100 NAVI je dostupan s navigacijskim CD-om samo u nekim zemljama.

 Inactive Navi		22.5° 14:45
<b>Start Navi</b>		
Destin. input	D - FRANKFURT AM MAIN GOETHESTRASSE	
Destin. mem.		
Info		
Journey		
Map		

### Aktiviranje navigacijskog sustava

👉 Pritisnite tipku **NAVI 4**,

ili:

👉 odaberite  funkciju na glavnom zaslonu i potvrdite odabir.

Ako navigacija nije aktivna:

- ✓ Prikazan je glavni izbornik navigacije.

Ako je navigacija aktivna:

- ✓ Ovisno o prethodno odabranom načinu prikaza, zaslon za vođenje prikazuje strelicu smjera, navigacijsku mapu \* ili podijeljeni zaslon sa strelicom smjera i navigacijskom mapom \*.

## Unos odredišta

Dostupne su sljedeće opcije za unos odredišta:

- **Destin. input:** Za unos nove adrese odredišta sa zemljom, gradom, ulicom, kućnim brojem ili križanjem, vidi stranicu 48.
- **POIs:** Odabir specijalnog odredišta (restorani, hoteli, itd.), vidi stranicu 50.
- **Destination mem.:** Za odabir odredišta iz adresara, popisa odredišta koje ste zadnje koristili ili za učitavanje kućne adrese, vidi stranicu 51.
- **Entering destinations via the map** 🗺️  
Za unos odredišta pomoću kursora na navigacijskoj mapi, vidi stranicu 68.

### Samo CD 60 NAVI ili CD 80 NAVI:

- U slučaju da je odredište u drugoj zemlji, možda se ne nalazi na trenutno umetnutom navigacijskom CD-u. U tom slučaju, morate najprije unijeti veći grad u blizini odredišta koji se nalazi na CD-u. Nakon što ste došli do tog grada, umetnite navigacijski CD za zemlju odredišta i unesite grad odredišta.

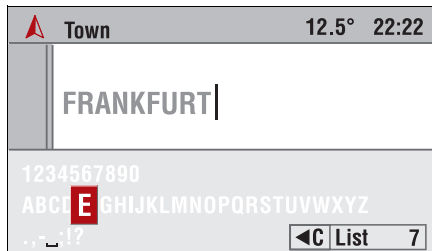

## Unos slova

Znakovi za navigaciju unose se odabirom slova sa popisa slova, znamenki i specijalnih znakova.

Kad unosite grad ili ime ulice, na primjer, pojaviti će se izbornik za unos. U nastavku, zvat će se jednostavno „tipkovnica“.

- 👉 Pomaknite kursor na željeni znak zakretanjem kotačića.
- ✓ Trenutno označeni znak je istaknut.
- 👉 Potvrdite odabir pritiskom na kotačić.
- ✓ Odabrani znak će biti prebačen u polje za unos.

## Inteligentna „tipkovnica“

Kad unosite odredišta, sustav uspoređuje znakove riječi sa već unesenim svim odredištima u bazi na navigacijskom DVD-u/CD-u. Jednom kad odaberete znak, primijetiti ćete da samo neki znakovi ostaju prikazani.

Na „tipkovnici“ se mogu odabrati samo oni znakovi koji se mogu koristiti za daljnje određivanje imena.

Infotainment sustav automatski kompletira unos mogućim daljnjim znakovima.

### Brisanje znakova

Kad ste unijeli pogrešan znak:

- 👉 Odaberite „◀C“ stavku izbornika na „tipkovnici“.
- ✓ Briše se zadnji odabrani znak.
- Ako Infotainment sustav automatski kompletira znakove, ovi znakovi se također ponovno brišu.

### Prekid unosa znakova

- ☞ Zakrenite kotačić suprotno od smjera kazaljki na satu dok se ne prikaže skrivena stavka izbornika „**Cancel**“.
- ☞ Odaberite „**Cancel**“ za prekid unosa znakova.
- ✓ Prikazan je „Destin. input“ izbornik.

### Popisi

„List“ izbornik na tipkovnici se može odabrati prilikom unosa odredišta. Ovisno o prethodno unesenom slijedu znakova, iza stavke izbornika je prikazan maksimalni broj preostalih unosa na popisu.

Pri unosu znaka ili kombinacije znakova, broj unosa na odgovarajućem popisu se smanjuje.

Ako postoji manje od 7 unosa na popisu, popis za odabir automatski se prikazuje.

### Prekid odabira sa popisa

- ☞ Zakrenite kotačić suprotno od smjera kazaljki na satu dok se ne prikaže skrivena stavka izbornika „**Return**“.
- ☞ Odaberite „**Return**“ za prekid odabira s popisa.
- ✓ Prikazana je „tipkovnica“.

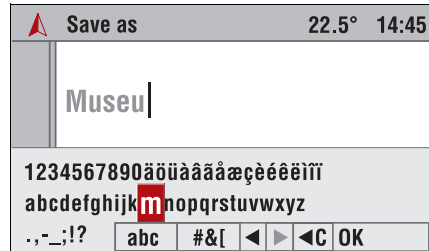

### Tipkovnica za unos imena

Dodatno uz velika slova, brojeve i specijalne znakove, za unos imena dostupna su također i mala slova (adrese u adresaru, putovanja, itd.).

Dodatno, također imate opciju uređivanja imena tijekom unosa korištenjem pomičnog kursora.

- ☞ Odaberite „**abc**“ ili „**ABC**“ stavku izbornika za unos odgovarajućih velikih ili malih slova.

- ☞ Odaberite „**Abc**“ ako želite da prvo slovo unosa automatski bude napisano velikim slovom.
- ☞ Odaberite „**#&[**“ za omogućavanje unosa specijalnih znakova.
- ☞ Pritisnite „◀“ ili „▶“ za pomicanje kursora natrag i naprijed unutar već unesenog teksta.
- ☞ Odaberite „**OK**“ za završetak unosa teksta.

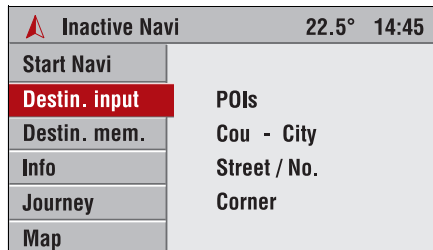

### Unos odredišta

Ako navigacija nije aktivna:

- ☞ U Navigation izborniku, odaberite „**Destin. input**“ stavku izbornika.
- ✓ Prikazan je „Destin. input“ izbornik.

Ako je navigacija aktivna:

- ☞ Odaberite „**Menu**“ stavku izbornika na zaslonu za vođenje.
- ☞ Zatim odaberite „**Destin. input**“ stavku izbornika.

Sada možete unijeti adresu odredišta sa sljedećim informacijama:



### Zemlja

- ☞ Odaberite „**Country**“ stavku izbornika na „Destin. input“ izborniku.
- ✓ Prikazuje se popis zemalja spremljenih na DVD-u/CD-u.
- ☞ Odaberite željenu zemlju s popisa.
  - Ako je adresa odredišta već unesena, umjesto stavke izbornika „**Country**“ prikazuje se ID zemlje odredišta, npr. „**D**“ za Njemačku.
  - Ako odaberete zemlju koja ne odgovara zemlji umetnutog CD-a, možete unijeti samo veće Europske gradove i najvažnije prometnice za odredište. Kako bi mogli unijeti točno odredište, umetnite CD zemlje odredišta čim prijeđete granicu.

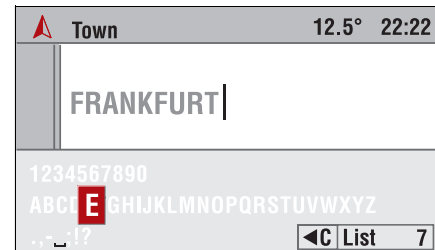



### Grad

- ☞ Odaberite „**Town**“ stavku izbornika na „Destin. input“ izborniku.
- Ako je adresa odredišta već unesena, umjesto stavke izbornika „**Town**“ prikazuje se ime grada zadnjeg unesenog odredišta.
- ✓ Prikazana je „tipkovnica“ za unos znakova.
- ☞ Unesite novo ime grada odabirom slova na „tipkovnici“.
- ✓ Kad je broj mogućih unosa u popisu gradova dovoljno malen, popis za odabir sa imenima gradova automatski će biti prikazan.
- ☞ Odaberite željeni grad sa popisa.



 Destin. input 22.5° 14:45	
POIs	
D - FRANKFURT AM MAIN	
Street	No.
Corner	
Start Navi Save	

### Cesta

-  Odaberite „**Road**“ stavku izbornika na „Destin. input“ izborniku.
- Ako je adresa odredišta već unesena, umjesto stavke izbornika „**Road**“ prikazuje se ime ceste zadnjeg unesenog odredišta.
- ✓ Prikazana je „tipkovnica“ za unos znakova.
-  Unesite novo ime ulice odabirom slova na „tipkovnici“.
- ✓ Kad je broj mogućih unosa u popisu cesta dovoljno malen, popis za odabir s imenima cesta će biti automatski prikazan.
-  Odaberite željenu cestu s popisa.



### Kućni broj

Ako je kućni broj za unesenu cestu spremljen na umetnutom navigacijskom DVD-u/CD-u, možete unijeti kućni broj za odredište.

-  Odaberite „**No.**“ stavku izbornika na „Destin. input“ izborniku.
- Ako je adresa odredišta već unesena, umjesto stavke izbornika „**No.**“ prikazuje se kućni broj zadnjeg unesenog odredišta.
- ✓ Prikazana je „tipkovnica“ za unos znakova.
-  Kućni broj unesite odabirom jedne od unaprijed postavljenih znamenki na „tipkovnici“.

### Križanje

Kao alternativu kućnom broju, možete unijeti križanje za odredište.

-  Odaberite „**Corner**“ stavku izbornika na „Destin. input“ izborniku.
- Ako je adresa odredišta već unesena, umjesto stavke izbornika „**Corner**“ prikazuje se ime ceste zadnjeg unesenog odredišta.
-  Unesite ime ceste za ceste koje se sijeku kao što je ranije opisano.

### Ponovni unos dijelova adrese odredišta.

Ako želite unijeti novu cestu, kućni broj ili novo križanje, samo odaberite odgovarajuću stavku izbornika sa „Destin. input“ izbornika.

 Inactive Navi	22.5° 14:45
<b>Start Navi</b>	
Destin. input	
Destin. mem.	D - FRANKFURT AM MAIN
Info	GOETHESTRASSE
Journey	
Map	

## Uključivanje vođenja

U glavnom izborniku:

-  Odaberite „**Start Navi**“ stavku izbornika za početak vođenja.
- ✓ Prikazuje se Destin. input izbornik i izračunati će se put (to traje nekoliko sekundi).
- Vođenje, vidi stranicu 62.

 Destin. input	22.5° 14:45
POIs	
D - FRANKFURT AM MAIN	
GOETHESTRASSE	No.
Corner	
	<b>Start Navi</b>
	Save

U „Destin. input“ izborniku:

-  Odaberite „**Start Navi**“ stavku izbornika za početak vođenja.
- Možete snimiti odredište uneseno u adresar koristeći „**Save**“ stavku izbornika, vidi stranicu 53.

 Destin. input	22.5° 14:45
<b>POIs</b>	
D - RÜSSELSHEIM, GROSS GERAU	
ADAM OPEL STRASSE	No.
Corner	
	Start Navi
	Save

## Unos POIs

U blizini aktualnog položaja, odredišta ili drugih gradova, moguće je odabrati POIs koji su Vam interesantni ili su od pomoći. Radi toga, Infotainment sustav nudi razne kategorije u kojima su spremljene važne adrese:

-  Odaberite „**POIs**“ stavku izbornika na „Destin. input“ izborniku.
- ✓ Prikazan je „Select POIs“ izbornik.
- Ako je POI već unesen kao adresa odredišta, bit će prikazan naziv zadnjeg unesenog odredišta.

Sada možete odabrati POIs prema sljedećim kriterijima:

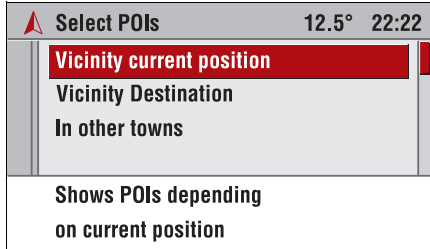

- **Vicinity current position:** Prikazuju se POIs ovisno o Vašem trenutnom položaju.
- **Vicinity destination:** Prikazuje POIs u blizini odabranog odredišta,
- **In other towns:** Prikazuju se POIs u gradu po Vašem izboru.

**Odabir POIs putem „Vicinity current position“ ili „Vicinity destination“**

- ☞ Odaberite jedan od dva kriterija za odabir.
- ✓ Prikazuje se popis mogućih kategorija (npr. iznajmljivanje vozila, hoteli, gradski centar, itd.).
- ☞ Odaberite željenu kategoriju.
- ✓ Prikazuje se popis POIs odabrane kategorije.

**Odabir POIs putem „In other towns“**

- ☞ Odaberite „In other towns“.
- ✓ Prikazuje se popis mogućih kategorija (npr. iznajmljivanje vozila, hoteli, gradski centar, itd.).
- ☞ Odaberite željenu kategoriju.
- ✓ Prikazana je „tipkovnica“.
- ☞ Unesite traženi grad za koji želite vidjeti popis dostupnih POIs.
- Dostupni su samo gradovi koji sadrže POIs u željenoj kategoriji.
- ☞ Ograničite broj odredišta unosom jednog ili više početnih znakova, ili odaberite „List“ stavku izbornika.
- ☞ Odaberite željeno odredište s popisa.
- Nakon odabira odredišta, ponovno će se prikazati „Destin. input“ izbornik. Linije u vrhu prikazuju odabrano odredište i grad odredišta.

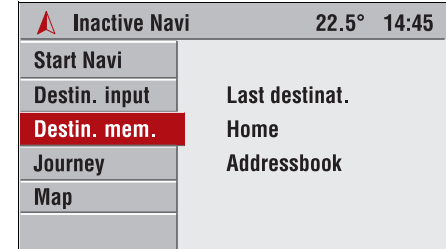

**Memorija odredišta**

Memorija odredišta Infotainment sustava omogućava Vam memoriranje odredišta za vođenje koje želite češće koristiti.

Dodatno, odredišta koja su se zadnja koristila za vođenje memorirana su u memoriji odredišta.

Ako navigacija nije aktivna:

- ☞ Odaberite „Destination mem.“ stavku izbornika na Navigation izborniku.
- ✓ Prikazuje se popis memoriranih odredišta.

Ako je navigacija aktivna:

- ☞ Odaberite „Menu“ stavku izbornika na zaslonu za vođenje.
- ☞ Zatim odaberite „Destination mem.“ stavku izbornika.

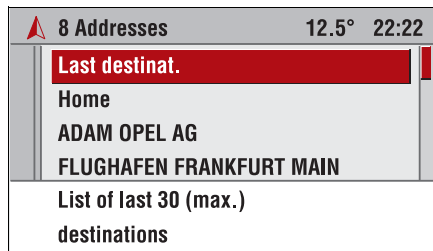

Popis memoriranih odredišta omogućava sljedeće unose:

- **Last destinat. (Zadnje odredište):** Prikazuje se popis zadnjih odredišta korištenih za vođenje.
- **Home (Kuća):** Poziva memoriranu kućnu adresu.
- **Addressbook (Adresar):** Sve adrese koje su već memorirane u adresaru (abecednim redom).

#### Odabir jednog od zadnjih odredišta

- ☞ Odaberite „**Last destinat.**“ stavku izbornika na „Destination mem.“ izborniku.
- ☞ Prikazuje se popis s maksimalno 30 zadnjih odredišta za koje se izračunao put.
- ☞ Odaberite željeno odredište s popisa.

☞ Odaberite „**Start Navi**“ za početak vođenja.

ili:

☞ odaberite „**Delete**“ za brisanje odabranog odredišta s popisa zadnjih odredišta.

ili:

☞ odaberite „**Edit**“ za promjenu odabranog odredišta.

#### Odabir kućne adrese kao odredišta

☞ Odaberite „**Home**“ stavku izbornika na „Destination. mem.“ izborniku.

☞ Odaberite „**Start Navi**“ za početak vođenja,

ili:

☞ odaberite „**Edit**“ za promjenu kućne adrese, vidi sljedeći stupac.

Neovisno o izborniku u kojem se nalazite:

☞ Pritisnite tipku , za pozivanje kućne adrese.

☞ Odaberite „**Start Navi**“ za početak vođenja.

- Ako kućna adresa još nije memorirana, pritisak tipke automatski prikazuje „Home“ izbornik.

☞ Odaberite „**Edit**“ za promjenu kućne adrese, vidi sljedeći stupac.

#### Mijenjanje kućne adrese ili memoriranje nove kućne adrese

Nakon odabira „**Edit**“ stavke izbornika možete promijeniti kućnu adresu.

Ako još uvijek nije memorirana kućna adresa, unesite željenu adresu.

☞ Unesite detalje kućne adrese kao što je opisano pod unos novog odredišta, vidi stranicu 48.

☞ Odaberite „**Store**“ za snimanje nove/ promijenjene kućne adrese u memoriju odredišta.



#### Brisanje kućne adrese

Detalji kućne adrese mogu se obrisati korištenjem „**Delete lists**“ stavke izbornika u „Navi Settings“ izborniku, vidi stranicu 78.

 8 Addresses	12.5° 22:22
Last destinat.	
Home	
<b>ADAM OPEL AG</b>	
FLUGHAFEN FRANKFURT MAIN	
RÜSSELSHEIM	
ADAM OPEL STRASSE	

### Odabir odredišta iz adresara

U memoriji odredišta:



-  Odaberite željeno odredište s popisa memoriranih odredišta.
- ✓ Prikazuje se unos adresara sa detaljima adrese.
-  Odaberite „**Start Navi**“ za početak vođenja.

 Destin. input	22.5° 14:45
POIs	
D - FRANKFURT AM MAIN	
GOETHESTRASSE	
Corner	No.
Start Navi	
<b>Save</b>	

### Snimanje odredišta u adresar

U adresar možete snimiti do 101 odredišta (100 adresa i kućnu adresu). Snimljena odredišta mogu biti pojedinačno imenovana.



U „Destin. input“ izborniku:

-  Unesite adresu željenog odredišta.
-  Odaberite „**Save**“ stavku izbornika.
- ✓ Prikazana je „tipkovnica“.
-  Prihvatite navedeno ime korištenjem „**OK**“,





ili:

-  dodajte znakova navedenom imenu odabirom sa popisa znakova,

ili:

-  Obrišite cijelo navedeno ime korištenjem „**C**“ i unesite novo ime.
-  Odaberite „**OK**“ za snimanje adrese pod imenom unesenim u adresar.

### Promjena odredišta u adresaru

-  Odaberite željeno odredište s popisa memoriranih odredišta.
-  odaberite „**Edit**“ za promjenu adrese odabranog odredišta.
-  Promijenite potrebne detalje (npr. grad, cesta, broj ili ime).
-  Odaberite „**Save**“ za snimanje promijenjene adrese u adresar.

	<b>Addressbook</b>	22.5° 14:45
Frankfurt Am Main, Goethestras		
D - FRANKFURT AM MAIN		
GOETHESTRASSE		
		Start Navi
<b>Delete</b>		Edit

### Brisanje odredišta iz adresara

- Odaberite željeno odredište s popisa memoriranih odredišta.
- Odaberite „**Delete**“ stavku izbornika za brisanje prikazanog odredišta iz adresara.
- Potvrdite brisanje.
- ✓ Odredište se briše iz adresara.
- Ako želite obrisati sva snimljena odredišta iz adresara odjednom, odaberite „**Delete Lists**“ stavku izbornika sa „Navi Settings“ izbornika, vidi stranicu 78.

	<b>Inactive Navi</b>	22.5° 14:45
Start Navi	TMC Info	
Destin. input	TMC map	
Destin. mem.	Position	
<b>Info</b>	Destin. info	
Journey	Route list	
Map		

### Info

Pod Info, možete pozvati informacije o aktualnom stanju u prometu i aktualnom putu.

Mogu se odabrati sljedeće opcije:

- TMC info
- TMC map \*
- Position
- Destination info
- Route list

	<b>8 TMC Messages</b>	12.5° 22:22
<b>A3 Frankfurt ► Würzburg</b>		
A5 Frankfurt ► Kassel		
A45 Hanau ► Giessen		
A66 Frankfurt ► Wiesbaden		
	<b>A3 Frankfurt ► Würzburg</b> slow-moving traffic	

### TMC info

- Odaberite „**TMC info**“ stavku izbornika u Info izborniku.
- ✓ Prikazuje se popis poruka u skraćenom obliku s informacijama o stanju u prometu sa RDS TMC postaja čiji se signal trenutno prima.
- Prikazane su samo poruke koje su uključene kao Info tip u „TMC Settings“ izborniku i odgovaraju filtriranju. Vidi stranicu 74.
- Za prikaz RDS TMC informacija o stanju u prometu, navigacijski DVD/CD mora biti umetnut u Infotainment sustav.
- „**TMC**“ simbol na zaslonu označava RDS TMC prijem.

### Detaljno pregledavanje TMC poruka

- ☞ Odaberite željenu stavku popisa.
- ✓ Prikazuju se detaljne informacije o odabranoj informaciji o stanju u prometu.
- Također ćete primiti aktualne poruke o stanju u prometu putem tipke **INFO** . Za više informacija, vidi stranicu 71.

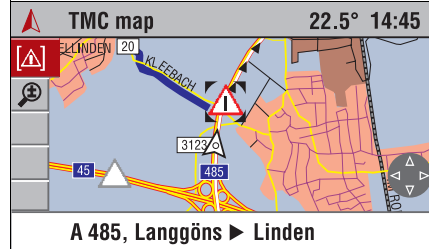

### TMC map \*

Poruke o prometu koje Infotainment sustav trenutno prima putem RDS TMC-a mogu se prikazati na TMC mapi kao simboli. Dodatno, mogu se pozvati detaljne informacije o svakom problemu u prometu prikazanom na mapi.

- ☞ Odaberite „**TMC map**“ stavku izbornika u Info izborniku.
- ✓ Prikazuje se mapa položaja s problemima u prometu prijavljenima putem RDS TMC-a.
- Za prikaz RDS TMC informacija o stanju u prometu, navigacijski DVD/CD mora biti umetnut u Infotainment sustav.
- RDS TMC prijem je zajamčen samo ako je na zaslonu prikazan „**TMC**“ simbol.

### Opis TMC simbola

TMC simboli prikazani su različito ovisno o mjerilu na mapi:

- U slučaju mjerila mape od 100 km i 200 km: opći TMC simbol obilježava zastoj prometa.
- Za mjerila od 50 km i manje: simbol prikazuje prirodu zastoja u prometu (npr. nezgoda, zatvorena cesta).
- Za mjerila od 20 km i manje: označen je dio ceste na koji se odnosi.
- Za mjerila mape od 500 km, TMC simboli se ne prikazuju.
- Pregled TMC simbola, vidi stranicu 83.

### Boje TMC simbola

Dodatna informacija dana je bojom TMC simbola:

- **Crvena:** Problemi u prometu na planiranom putu.
- **Siva:** Problemi u prometu koji nisu na planiranom putu ili koji su preskočeni lokalnim obilaskom.

### Promjena mjerila mape

- ☞ Odaberite „Scale“ stavku izbornika ili  simbol na traci izbornika.
- ☞ Promijenite mjerilo zakretanjem kotačića, zatim potvrdite odabranu vrijednost.

### Detaljno pregledavanje TMC poruka

- ☞ Pomaknite kursor (zagrada) na željeni TMC simbol na mapi korištenjem pregitbne tipke.
- ☞ U traci izbornika, odaberite „Details“ stavku izbornika ili simbol .
- ✓ Prikazuje se detaljna informacija o odabranoj informaciji o prometu i proračunato kašnjenje.

### Položaj

Prikazuje trenutni položaj vozila s gradom, cestom i geografskim koordinatama. S odgovarajućim GPS prijemom prikazuje se i nadmorska visina.

- Točnost prikazane nadmorske visine uvelike ovisi o kvaliteti prijema GPS signala.
- ☞ Odaberite „Save“ stavku izbornika za snimanje aktualnog položaja vozila u adresar.

### Informacije o odredištu

Prikazuje položaj trenutnog odredišta s gradom, cestom, geografskim koordinatama i preostalu udaljenost i vrijeme putovanja ili vrijeme dolaska. (Samo s uključenom navigacijom.)

### Popis puta

Prikazuje put sa svim cestama koje će se koristiti i njihovu udaljenost do aktualnog odredišta. (Samo s aktivnom navigacijom.)

 Navi inactive		22.5° 14:45
Start navi	Addition. info Tours	
Destin. input		
Destin. mem.		
Info		
Journey		
Map		

### Tours

Izbornik Tours pruža vam opciju vožnje kroz seriju različitih odredišta, jedno nakon drugog, bez potrebe za pojedinačnim unosom odredišta.

Vi samo trebate jednom unijeti individualne postaje putovanja putem unosa odredišta ili memorije odredišta i spremiti ovo putovanje pod imenom koje možete sami odabrati.

- Memorija putovanja može snimiti ukupno 7 putovanja svako sa maksimalno 10 postaja.

### S Info zaslonom u boji ❄

- ☞ Odaberite „**Journey**“ stavku izbornika na Navigation izborniku.
- ☞ Zatim odaberite „Tours“.

### S grafičkim info zaslonom:

- ☞ Odaberite „**Tours**“ stavku izbornika na Navigation izborniku.
- ✓ Prikazan je Tours izbornik.

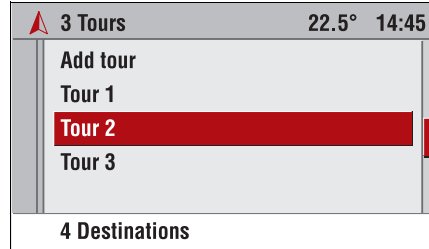

### Unos novog putovanja

- ☞ Odaberite „**Add tour**“ stavku izbornika na Tours izborniku.
- ✓ Prikazana je „tipkovnica“.
- ☞ Unesite ime za novo putovanje.
- ☞ Odaberite „**OK**“ za snimanje unesenog imena.
- ✓ Prikazuje se popis svih putovanja.
- ☞ Odaberite željeno putovanje.
- ☞ Odaberite „**Edit**“ stavku izbornika za procesiranje odabranog putovanja.
- Sada možete unijeti etape putovanja (međuodredišta) kao što je opisano pod „Uređivanje putovanja“. Vidi stranicu 58.



### Pokretanje putovanja

- ☞ Odaberite željeno putovanje sa Tours izbornika.
- ☞ Zatim odaberite „**Start tour**“ za početak vođenja do prve postaje na putovanju.

### Pokreni putovanje od ...



Imate opciju pokretanja putovanja od određene etape.

- ☞ Odaberite željeno putovanje sa Tours izbornika.
- ☞ Odaberite „**Start from**“.
- ✓ Prikazan je popis etapa putovanja unutar odabranog putovanja.
- ☞ Odaberite željenu etapu putovanja sa popisa za početak vođenja do odabrane etape putovanja.

	Show	22.5° 14:45
SAARBRÜCKEN, AM HAUPTBAHNHOF		
MÜNCHEN, KNORRSTRASSE		
<b>LINDAU BODENSEE, HAFENPLATZ</b>		
D-LINDAU BODENSEE		
HAFENPLATZ		

### Show tour

S ovom funkcijom moguće je gledati popis etapa putovanja (međuodredišta) za odabrano putovanje.

-  Odaberite „**Display**“.
- ✓ Prikazan je popis međuodredišta za odabrano putovanje.
-  Ako s popisa odaberete jednu od etapa putovanja, prikazani su detalji adrese.

	Edit	22.5° 14:45
<b>Destin. input</b>		
Destin. men.	Country - City	
Move	Street / No	
Delete	Corner	





### Uređivanje putovanja (Edit tour)

U izborniku „Edit“ Imate sljedeće opcije:

- **Destin. input (Unos odredišta):** Ovdje možete dodati nova odredišta za putovanje.
- **Destination mem. (Memorija odredišta):** Ovdje možete dodati nova odredišta putovanju iz memorije odredišta.
- **Move (Pomakni):** Ovdje možete pomaknuti etape unutar odabranog putovanja.
- **Delete (Obriši):** Ovdje možete obrisati individualne etape odabranog putovanja ili cijelo putovanje.

	Destin. Input	22.5° 14:45
POIs		
D - FRANKFURT AM MAIN		
GOETHESTRASSE 1		
Corner		
<b>Add</b>		

### Dodavanje etapa putovanja

-  Odaberite „**Destin. input**“ ili „**Destination mem.**“ stavku izbornika na Edit izborniku.
-  Unesite novo odredište ili odaberite odredište iz memorije odredišta.
-  Odaberite „**Add**“ za dodavanje odabranog odredišta putovanju.
- ✓ Prikazan je popis već snimljenih etapa za putovanje.
-  Zatim pomaknite kursor zakretanjem kotačića u položaj na popisu gdje će se umetnuti nova etapa.
-  Pritisnite kotačić za postavljanje nove etape.

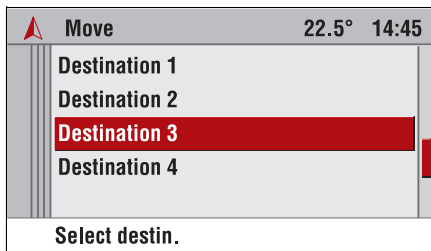

### Pomicanje etapa putovanja

- ☞ Na izborniku Edit, odaberite „**Move**“ stavku izbornika.
- ✓ Prikazan je popis etapa putovanja unutar odabranog putovanja.
- ☞ Označite etapu koja će se pomaknuti pomoću kursora.
- ☞ Pritisnite kotačić.
- ☞ Zatim pomaknite kursor zakretanjem kotačića u položaj na popisu gdje će se umetnuti nova etapa.
- ☞ Pritisnite kotačić za postavljanje nove etape.

### Brisanje etapa putovanja

- ☞ Na izborniku Edit, odaberite „**Delete**“ stavku izbornika.
- ✓ Prikazan je popis etapa putovanja unutar odabranog putovanja.
- ☞ Označite etapu koja će se obrisati pomoću kursora.
- ☞ Pritisnite kotačić.
- ✓ Željena etapa je obrisana iz putovanja.
- ☞ Odaberite „**Delete whole tour**“ za brisanje cijelog putovanja.

### Informacije putnog vodiča \*

(samo za Infotainment sustave s navigacijskim DVD-om)

Funkcija „Additional info“ u Travel izborniku pruža pristup informacijama putnog vodiča. Kad je DVD za navigaciju umetnut, mogu se pozvati razne informacije, kao što je vodič za hotele i restorane ili turističke informacije.

Preglednik sličan internet pregledniku koristi se za prikaz dodatnih informacija.

Dodatne informacije mogu sadržavati tekst, adrese i telefonske brojeve.

Na primjer, možete prebaciti adresu željenog hotela u navigacijski sustav direktno iz putnog vodiča.

### Traženje u dodatnim informacijama

Ako navigacija nije aktivna:

- ☞ U glavnom izborniku, odaberite „**Journey**“.
- ☞ U Journey izborniku, odaberite „**Additional Info**“.
- ☞ Odaberite željenu opciju traženja s popisa.

Ako je navigacija aktivna:

- ☞ Odaberite „**Menu**“ stavku izbornika na zaslonu za vođenje.
- ☞ Zatim odaberite „**Journey**“ stavku izbornika.
- ☞ U Journey izborniku, odaberite „**Additional info**“.
- ☞ Odaberite željenu opciju traženja s popisa.

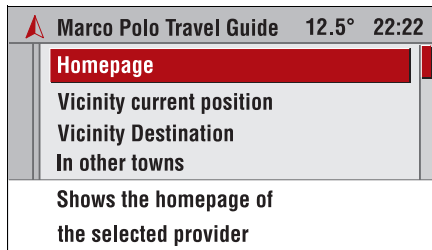

Može se odabrati sljedeće:

- **Homepage (Početna stranica):**  
Prikazuje početnu stranicu za odabranog isporučitelja (ako je dostupno)
- **Vicinity current position (U blizini aktualnog položaja):**  
Prikazuje zaslon za traženje objekata u blizini aktualnog položaja.
- **Vicinity destination (U blizini odredišta):**  
Prikazuje zaslon za traženje objekata u blizini odredišta.
- **In other towns (U drugim gradovima):**  
Prikazuje zaslon za traženje objekata u blizini položaja po Vašem izboru.

Kako bi suzili traženje, ovo može biti popraćeno upitnikom s više razina, prikazanog u obliku popisa, sa kojih se mogu odabrati odgovarajuće podkategorije (npr. Svi hoteli, Kategorije, Extras, Traženje po imenu).

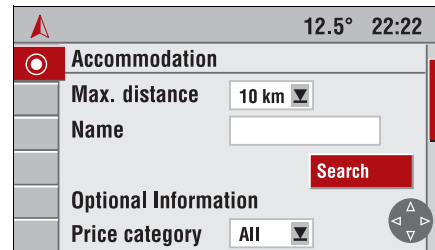

### Korištenje preglednika

- ☞ Pritisnite pregibnu tipku ◀, ▶, ▲ ili ▼ ili za preskakanje sa jedne opcije na drugu. Detalj slike se pomiče čim se opcija nalazi izvan vidljivog detalja slike.
- ✓ Tada je odabrana opcija istaknuta.

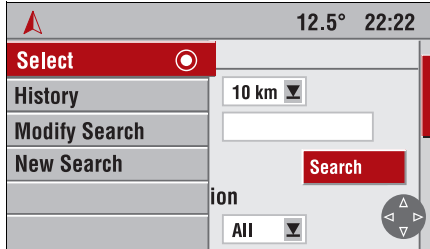

Preglednik također ima dinamički izbornik. Čim se kotačić zakrene, dostupne su sljedeće stavke izbornika:

- **Select** (Odaberi): Potvrđuje odabranu opciju. Daljnje pritiskanje kotačića 14 omogućava promjenu opcije, aktiviranje ili deaktiviranje.
- **History** (Povijest): Prikazuje popis prethodno pregledanih stranica.
- **Modify search** (Promijeni traženje): Ova opcija Vas vraća natrag na odabir kriterija za aktualno traženje.
- **New search** (Novo traženje): Ova opcija Vam omogućava pokretanje novog traženja s kretanjem od početne stranice putnog vodiča.

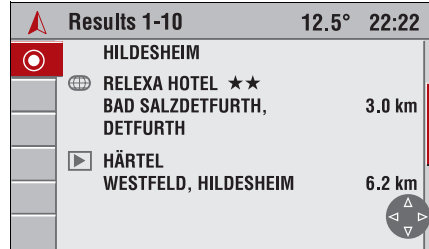

### Prikaz rezultata

Nakon što ste pokrenuli traženje, Infotainment prikazuje rezultate pretraživanja u obliku popisa.

Rezultati sadrže imena objekata i udaljenost od aktualnog položaja, odredišta ili unesenog položaja.

Detaljne informacije o objektima se mogu prikazati putem inicijalnih simbola. Da bi to uradili, odaberite popis unosa korištenjem pregibne tipke i potvrdite kotačićem.

Na popis rezultata se možete vratiti odabirom „Return“ koristeći kotačić.

### Prebacivanje u sustav navigacije

U detaljnom pogledu, možete prebaciti odabrani objekt direktno u navigacijski sustav kao novo odredište.

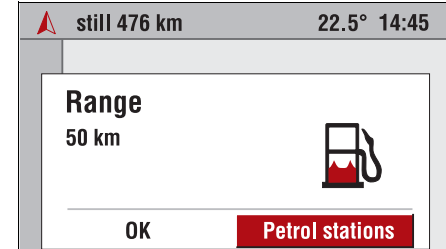

### Benzinska postaja \*

Čim se doseg kojeg računa putno računalo smanji ispod određene udaljenosti, Infotainment sustav Vas informira putem poruke i nudi Vam opciju planiranja puta do najbliže benzinske postaje.

👉 Odaberite „Petrol stations“.

- ✓ Prikazuje se popis benzinskih postaja u blizini, sortiran na osnovi udaljenosti od aktualnog položaja.
- Strelica označava smjer odabrane benzinske postaje
- Prikazuju se samo benzinske postaje uključene na navigacijskom DVD-u/CD-u kao mjesta od interesa.

45 Petrol stations	22.5° 14:45
SHELL	1,7 km
BP	2,5 km
<b>DEA</b>	<b>3,7 km</b>
JET	8,9 km
<b>GIESSEN</b>	

- ☞ Odaberite željenu benzinsku postaju s popisa.
  - ☞ Zatim odaberite „Start Navi“.
  - ✓ Infotainment sustav proračunava put do odabrane benzinske postaje.
- Ili:
- ☞ Potvrdite poruku doseg s „OK“ ako ne želite planirati put do benzinske postaje.

B429 GIESSENER RING/GIESSEN/HEU	
12.5°	12:35

### Vođenje

Nakon izračuna puta, vođenje se vrši glasovnih uputa i strelica smjera.

Strelice smjera se prikazuju na zaslonu vođenja ili na glavnom zaslonu u pojednostavljenom obliku.

Glasovne upute i strelica smjera na zaslonu preporučuju sljedeću promjenu u smjeru putovanja.

- Podešavanje glasnoće obavijesti u „Navi Settings“ izborniku, vidi stranicu 78.
- Postavljanje opcije puta u „Navi Settings“ izborniku, vidi stranicu 77.

still 134 km 12.5° 14:45	
FRANKFURTER STRASSE	
250 m	
BERLINER STRASSE	

### Zaslon vođenja

Zaslon vođenja sa strelicama vođenja, prikazuje se čim krenete sa navigacijom.

Za vozila sa Info zaslonom u boji \* može biti prikazana navigacijska mapa ili kombinacija mape i strelica, ovisno odabranoj vrsti prikaza.

Linija u vrhu zaslon prikazuje preostalu udaljenost do odredišta.

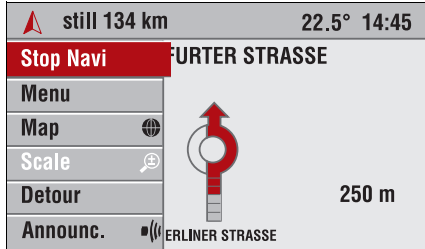





### Dinamički izbornik

Na lijevoj strani zaslon vođenja prikazuje se mala traka izbornika sa simbolima. Izbornik sa cijelim tekstom izbornik širi se kad zakrenete kotačić.

Ako je traka izbornika smanjena, stavka izbornika prikazana kao simbol u traci izbornika i istaknuta kursorom može se direktno izvršiti.

Na zaslonu vođenja dostupne su sljedeće stavke izbornika:

### S Info zaslonom u boji ❄

- **Stop navi:** Prekida vođenje.
- **Menu:** Otvara podizbornik s „Info“, „Destin. input“, „Destination mem.“, „Journey“ i „View“ stavkama izbornika.
- **Map** , **Map/Arrow** , **Arrow** : Prebacivanje između tri moguće vrste prikaza.
- **Mjerilo** : Mijenja mjerilo za prikaz mape.
- **Detour:** Otvara izbornik za planiranje alternativnog puta.
- **Announc.** : Ponavlja trenutnu obavijest navigacijskog sustava.

### S grafičkim info zaslonom:



- **Stop navi:** Prekida vođenje.
- **Menu:** Otvara podizbornik s „Destin. input“, „Destin. mem.“ i „Tours“ stavkama izbornika.
- **Info:** Otvara podizbornik s „TMC Info“, „Position“, „Destin. info“ i „Route list“ stavkama izbornika.
- **Detour:** Otvara izbornik za planiranje alternativnog puta.
- **Announc.** : Ponavlja trenutnu obavijest navigacijskog sustava.

### Napomene o alternativnom putu:

- Alternativni put se može planirati u bilo koje vrijeme dok je vođenje aktivno.
- Planiranje obilaska, vidi stranicu 68.
- Kad je aktivno dinamičko vođenje, informacije s ovim efektom prikazivati će se automatski čim dođete u blizinu zastoja u prometu na Vašem putu.
- Dinamičko vođenje, vidi stranicu 67.

### Postavljanje vrste prikaza (samo Info zaslon u boji)

Ovisno o ranije postavljenoj vrsti prikaza:

- ☞ Na zaslonu vođenja, pomaknite kursor na „Map“, „Map/Arrow“ ili „Arrow“ stavku izbornika.
- Kad je izbornik smanjen, umjesto teksta izbornika prikazuju se simboli „“, „“ ili „“.
- ☞ Uzastopno pritisćite kogačić dok se na zaslonu vođenja ne prikaže odgovarajući prikaz.

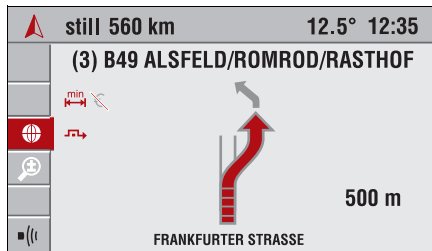

### Vođenje s prikazanom strelicom

Infotainment sustav prikazuje sljedeće informacije na zaslonu vođenja:

- Promjena ceste: Sljedeća cesta po kojoj trebate voziti.
- Navigacijski parametri: Opcija puta, dinamičko vođenje, obavijesti isključene, itd.
- Skretanje ili strelica smjera.
- Trenutna udaljenost do sljedećeg mjesta skretanja.
- Aktualna cesta.
- Što se više približavate mjestu skretanja, na strelici smjera se pojavljuje manje segmenata u boji.

- Ako je vozilo izvan javne ceste (npr. u krugu tvrtke ili na šumskom putu) ili nije na cesti koja se nalazi na navigacijskom DVD-u/CD-u, prikazuje se mapa sa strelicom usmjerenom prema odredištu. Kad dođete do ceste koja je pohranjena na navigacijskom DVD-u/CD-u, pojavljuje se strelica koja je usmjerena prema putu.
- Nakon isključivanja Infotainment sustava (npr. prekid putovanja) trenutno odredište ostaje snimljeno. Kad se Infotainment sustav ponovno uključi, nakon kratkog vremena pojavljuje se poruka koja pita da li želite nastaviti vođenje.

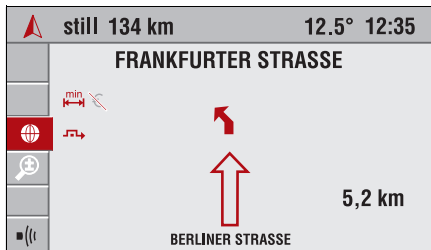

Dodatno, prikazuje se pojednostavljena preduputa putem strelice smjera koja Vas informira o sljedećoj promjeni smjera čak i pri relativno velikim udaljenostima.

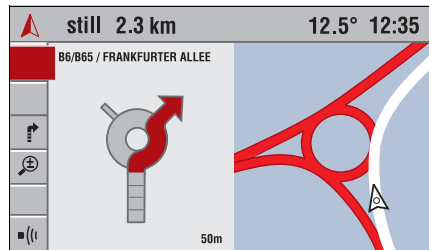

### Uvećanje čvorišta (samo Info zaslon u boji)

Ako je ova opcija uključena, mjesto manevriranja je prikazano uvećano u slučaju složenih manevriranja.

- ✎ Aktivirajte „Junction zoom“ funkciju u „Navi Settings“ izborniku, vidi „Extras“ na stranici 78.

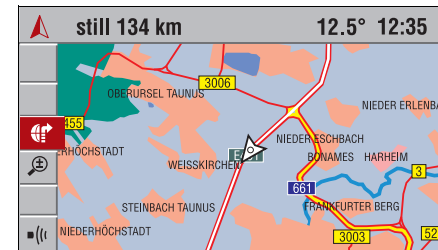

### Zaslon mape (samo Info zaslon u boji)

Osim strelice koja služi za vođenje može se prikazati mapa sa ucrtanim putom.

- ✎ Odaberite „Map“ stavku izbornika ili  simbol na zaslonu vođenja.
- ✓ Prikazuje se mapa s trenutnim položajem. Izračunati put je na ovoj mapi naglašen u boji. Trenutni položaj vozila prikazan je strelicom.

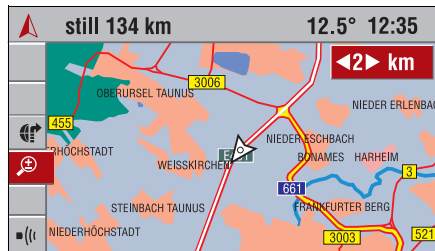

### Promjena mjerila mape (samo Info zaslon u boji)

- ☞ Odaberite „Scale“ stavku izbornika ili  simbol na ekranu vođenja.
- ✓ Prikazuje se trenutno postavljeno mjerilo.
- ☞ Promijenite mjerilo zakretanjem kotačića, zatim potvrdite odabranu vrijednost.
- ✓ Mapa će biti ponovno iscrtana u odabranom mjerilu
- Mjerilo mape se može podesiti između 50 m i 500 km.

### Promjena orijentacije mape (samo Info zaslon u boji)

Orijentaciju mape na zaslonu možete promijeniti u „Navi Settings“ izborniku, vidi stranicu 77.

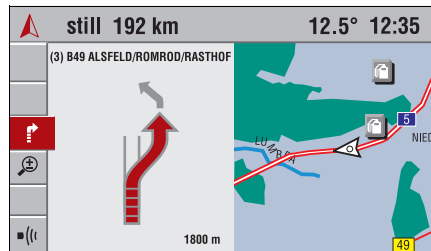

### Prikaži POIs (samo Info zaslon u boji)

Imate opciju prikaza mjesta od interesa na mapi (npr. benzinske postaje, hoteli, itd.).

- Mjesta od interesa su prikazana za mjerila od 2 km i manja.
- Ovisno o kategoriji mjesta od interesa, ona su prikazana na različitim mjerilima mape.
- Aktiviranje prikaza POIs, vidi stranicu 78.
- Pregled POIs simbola, vidi stranicu 82.

### Kombinirani prikaz mapa/strelica (samo Info zaslon u boji)

Na „podijeljenom zaslonu“, prikazana je kombinacija mape i strelice za vođenje.

- ☞ Odaberite „Map/Arrow“ stavku izbornika ili  simbol na zaslonu vođenja.

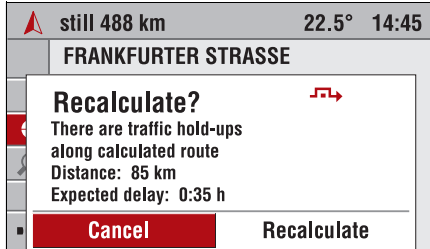

## Dinamičko vođenje

S dinamičkim vođenjem, kompletna aktualna situacija u prometu koja se prima od Infotainment sustava putem RDS TMC-a, uključuje se u proračun puta.

Ako postoji zastoja u prometu (npr. gužva, zatvorena cesta) na planiranom putu, bit ćete informirani o tome putem Infotainment sustava i možete odlučiti da li sustav treba izbjeći problem promjenom puta kako bi se izbjegao dotični segment ili će biti razboritije nastaviti vožnju kroz problematični dio ceste.

Stoga tijekom vođenja, sustav konstantno koristi prometne informacije za provjeru da li bi novi izračun bio pametan, s obzirom na aktualno stanje u prometu.

- Dinamičko vođenje se može aktivirati/deaktivirati u „Navi Settings“ izborniku, vidi stranicu 77.
- Osnova za moguće kašnjenje zbog zastoja u prometu i proračunatog od Infotainment sustava, su podaci koje sustav prima putem trenutno odabrane RDS TMC postaje. Iz iskustva, aktualno kašnjenje se može razlikovati od izračunatog.

Ovisno o situaciji u prometu, postoje dva različita tipaobilaska:

### 1. Obilazak s dinamičkim vođenjem

Čim je Infotainment sustav primio informaciju o jednom ili više zastoja u prometu putem RDS TMC-a koji bi značili relativno veliko kašnjenje za navigaciju do vašeg odredišta, sustav vrlo rano nudi opciju obilaska zastoja u prometu.

Ako se očekuje relativno veliko kašnjenje na Vašem putu zbog zastoja u prometu, daje se poruka koja Vas informira o proračunatom kašnjenju.

- ☞ Odaberite „**Recalculate**“ ako želite napraviti široki obilazak oko zastoja u prometu.
- ☞ Odaberite „**Cancel**“ ako ne želite izvršiti obilazak.
- Čak i nakon isključivanja, još uvijek je moguće ponovno proračunati put putem „Detour“ stavke izbornika.

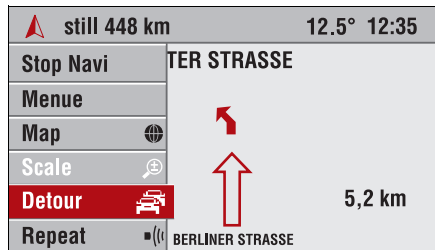

## 2. Obilazak

S lokalnim obilaskom, svi zastoji u prometu mogu se zaobići, čak i ako nisu prijavljeni kao kritični prema procjeni Infotainment sustava

Vidi „Planiranje obilazaka“ u sljedećem stupcu.

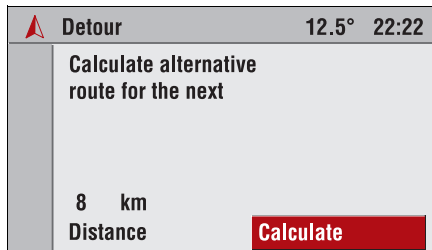

## Ručno planiranje obilaska

Infotainment sustav pruža mogućnost preskakanja pojedinog dijela izračunatog puta (krenuvši od trenutnog položaja vozila), dodatno uz funkcije dinamičkog vođenja po putu.

- ☞ Odaberite „**Detour**“ stavku izbornika na zaslonu za vođenje.
- ✓ Prikazan je „Detour“ izbornik.
- ☞ Odaberite „**Distance**“ stavku izbornika, zatim postavite vrijednost za udaljenost obilaska između 1 i 20 km.
- ☞ Odaberite „**Calculate**“.
- ✓ Alternativni put se računa za određenu udaljenost (krenuvši od trenutnog položaja vozila).
- ☞ Odaberite „**Return**“ za zatvaranje „Detour“ izbornika.

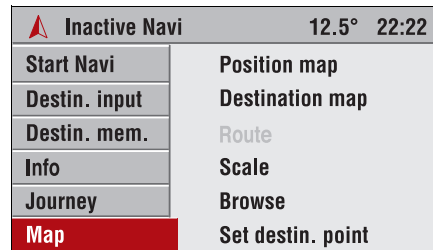

## Prikaz mape

(samo Info zaslon u boji)

Infotainment sustav pruža opciju za prikaz mape u bilo koje vrijeme, čak i ako je navigacija isključena.

- Navigacijski DVD/CD mora biti učitani.

Ako navigacija nije aktivna:

- ☞ Odaberite „**Map**“ stavku izbornika na Navigation izborniku.
- ✓ Prikazuje se mapa s trenutnim položajem vozila.

Ako je navigacija aktivna:

- ☞ Odaberite „**Menu**“ stavku izbornika na zaslonu za vođenje.
- ☞ Zatim odaberite „**View**“ stavku izbornika.
- ✓ Prikazuje se mapa s trenutnim položajem vozila i kursor.

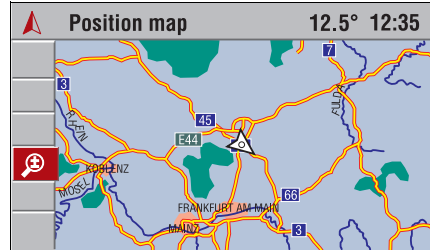

Dodatno uz „**Position map**“ stavku izbornika, u traci izbornika su dostupne sljedeće funkcije.

- **Destination map (Mapa odredišta):**  
Ako je odredište uneseno, prikazuje se mapa s okolnim područjem trenutnog odredišta.
- **Route (Put):** Postavlja mjerilo mape tako da se može vidjeti aktualni položaj i odredište.

- **Scale (Mjerilo):** Mijenja mjerilo za prikaz mape. „Promjena mjerila mape“, vidi stranicu 66.
- **Map scroll/Map scroll OFF (Pomicanje po mapi/Pomicanje po mapi isklj.):** Uključuje i isključuje kursor i dozvoljava pomicanje mape korištenjem pregibne tipke **14**. „Promjena dijela mape“, vidi stranicu 70.
- **Set destin. point (Postavi mjesto odredišta):**  
Postavlja križić kursora na novo odredište. „Unos odredišta putem mape“ vidi stranicu 70.

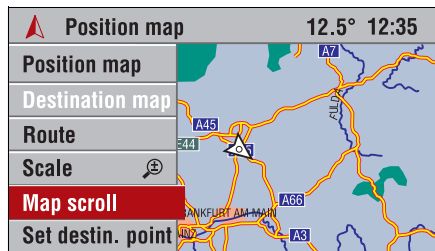

### Pomicanje dijela mape (samo Info zaslon u boji)

Čim se „Map scroll“ aktivira, prikazuje se kursor i mapu možete pomicati korištenjem pregibne tipke.

- ☞ Odaberite „**Map scroll**“ stavku izbornika na traci izbornika.
- ☞ Pomičite mapu korištenjem pregibne tipke **14** i željeno područje mape pozicionirajte iza kursora.
- ☞ Odaberite „**Map scroll OFF**“ stavku izbornika u traci izbornika za povratak na originalni dio mape (trenutni položaj ili odredište) i skrivanje kursora.
- Kad je odabrano aktivno vođenje, „Map scroll“ funkcija se ne može aktivirati.

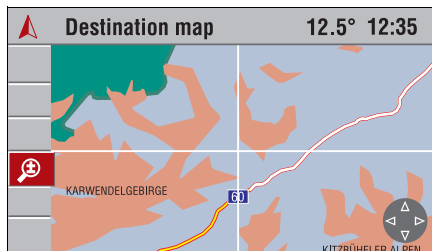

### Unos odredišta putem mape (samo Info zaslon u boji)

Dok je prikazana mapa položaja ili odredišta:

- ☞ Aktivirajte kursor pomoću „**Map scroll**“ stavke izbornika ako već nije prikazan.
- ☞ Pomaknite kursor na željeni položaj na mapi.
- ☞ U početku koristite mapu u velikom mjerilu (npr. 20, 50, 100 km) za grubo postavljanje dijela mape.
- ☞ Zatim odaberite manje mjerilo za prikaz detaljnije mape svih cesta i kako bi mogli točno odrediti odredište.

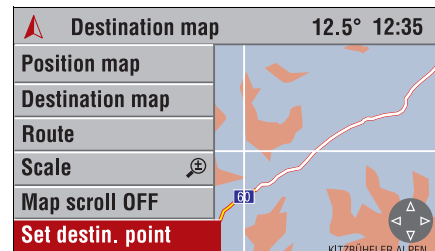

- ☞ Odaberite „**Set destin. point**“ stavku izbornika u traci izbornika kako bi prihvatili odabrani položaj na mapi kao odredište.
  - ✓ Prikazan je „Destin. input“ izbornik s detaljima o novom odredištu.
  - ☞ Odaberite „**Save**“ za snimanje odredišta u adresar.
- ili:
- ☞ odaberite „**Start Navi**“ za početak vođenja do novog odredišta.
  - Ako ste aktivirali prikaz mjesta od interesa (npr. benzinskih postaja) u „Navi Settings“ izborniku, ona su označena odgovarajućim simbolima na mapi. Vidi stranicu 78.

## Info izbornik

Priskom tipke **INFO** brzo se prikazuju najvažnije informacije za odabrani izvor zvuka, navigaciju i aktualno stanje u prometu putem RDS TMC-a.

👉 Pritisnite tipku **INFO** **7**.

✓ Prikazan je Info izbornik.

U Info izborniku dostupne su sljedeće informacije:

### Audio parametri

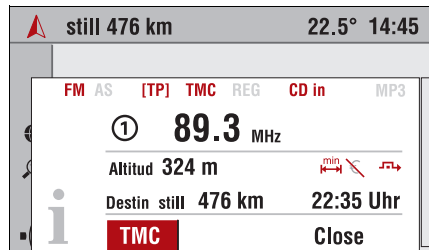

U dvije najgornje linije prikazane su informacije o Audio funkcijama.

- Simboli za postavke izvora zvuka (npr. „**FM/AM**“ za odabrano valno područje, „**[TP]**“, „**REG**“, itd.).
- Odabranu radio postaju ili trenutni naslov CD/MP3-a.
- Prikaz simbola, vidi stranicu 12.



### Parametri navigacije

U donjem području Info izbornika prikazuju se informacije navigacije.

- Trenutna nadmorska visina (pod uvjetom da je dostupan odgovarajući GPS signal).
- Opcija odabranog puta, npr. .
- Izbjegavanje cesta s naplatom .
- Aktivno dinamičko vođenje .

Kad je odabrano aktivno vođenje, također je prikazano i sljedeće:

- Preostala udaljenost do odredišta.
- Vrijeme dolaska ili preostalo vrijeme putovanja, ovisno o postavkama navigacije.
- Prikaz simbola, vidi stranicu 12.

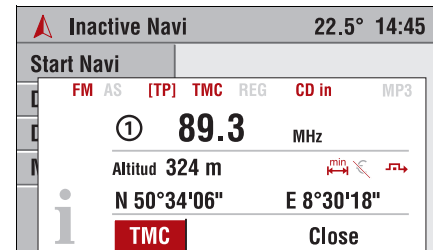

Ako navigacija nije aktivna:



- Trenutni geografski položaj s geografskom širinom i dužinom (pod uvjetom da je dostupan odgovarajući GPS signal).

### TMC

Putem „TMC“ sučelja, možete primiti ažurirane poruke o stanju u prometu.

## Postavke

Infotainment sustav Vam pruža razne opcije za prilagođavanje ponašanja i funkcija sustava u skladu s Vašim osobnim željama.

Za pristup odgovarajućem izborniku postavki koristite tipku **SETTINGS** , ovisno o odabranoj funkciji (glavna stranica, radio, navigacija, portal mobilnog telefona ).

Dostupni su sljedeći Settings izbornici:

- Postavke sustava
- Audio postavke
- Postavke navigacije
- Portal mobilnog telefona  (Vidi Upute za uporabu za portal mobilnog telefona)

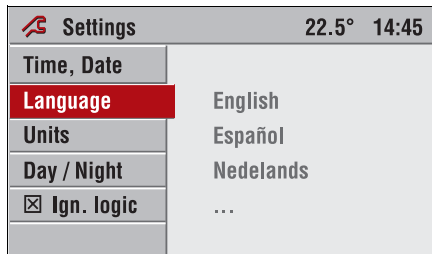

### Postavke sustava

Na glavnoj stranici možete postaviti sve postavke koje utječu na prikaz i funkcije kompletnog Infotainment sustava.

 Za pozivanje glavne stranice, pritisnite tipku **MAIN**.

 Pritisnite tipku **SETTINGS**.

✓ Prikazan je „Settings“ izbornik za postavke sustava.

Sljedeće postavke su opisane u Uputama za uporabu vozila:

- Vrijeme, datum
- Jedinice mjere
- Dan / Noć



### Postavljanje jezika

Možete promijeniti jezik teksta izbornika i navigacijskih obavijesti.

- Trebate CD sa jezicima kako bi mogli promijeniti jezik poruka.

U „Settings“ izborniku za postavke sustava:

 Odaberite „**Language**“ stavku izbornika.

✓ Prikazan je popis dostupnih jezika.

 Odaberite željeni jezik sa popisa.

 Pita Vas se da li želite promijeniti jezik poruka uz jezik teksta na izborniku.

**Odgovor „No“:**

- ✓ Mijenja se jezik teksta izbornika.
- Jezik poruka ostaje nepromijenjen.

**Odgovor „Yes“:**

- ✓ Od Vas će se tražiti da umetnete CD s jezicima u ladicu za DVD/CD **3** na Infotainment sustavu.
- ☞ Izvadite navigacijski DVD/CD pritiskom na tipku  **2**.
- ☞ Umetnite CD s jezicima i odaberite „**Continue**“ stavku izbornika.
- ☞ Odaberite željeni jezik s popisa.
- ✓ Odabrani jezik poruka učitava se sa CD-a s jezicima.
- Učitavanje može trajati nekoliko minuta.

- ⚠ Za vrijeme učitavanja, ne isključujte Infotainment sustav ili kontakt ni u kojem slučaju.
- ⚠ Ni u kojem slučaju ne pokrećite motor za vrijeme trajanja učitavanja.
- ⚠ Ne pritišćite nijednu tipku na uređaju za vrijeme trajanja učitavanja.
- ✓ Nakon uspješnog učitavanja, tražit će se da izvadite CD s jezicima i ponovno umetnete navigacijski DVD/CD.

**Veza s kontakt bravom**

Infotainment sustav se normalno uključuje i isključuje kotačićem **Ol** **1**.

Kad je sustav uključen, može se isključiti i ponovno uključiti izvlačenjem i/ili umetanjem i zakretanjem ključa za pokretanje u kontakt bravi.

Ova veza s kontakt bravom uključena je u tvornici, ali se može preskočiti.

**Uključivanje/Isključivanje veze s kontakt bravom**

- ☞ Uključite ili isključite vezu s kontakt bravom potvrđivanjem „**Ign. logic**“ stavke izbornika.
- Kad je veza s kontakt bravom isključena, Infotainment sustav se može uključiti i isključiti kotačićem **Ol**.
- Automatsko isključivanje je neovisno o vezi s kontakt bravom i stoga uvijek ostaje aktivno. Vidi stranicu 13.

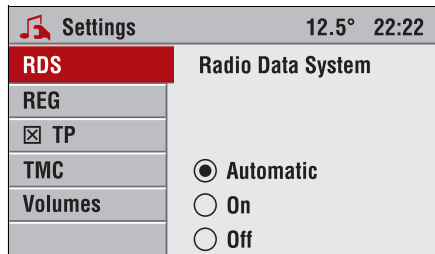

### Audio postavke

- 👉 Pritisnite tipku **AUDIO** za pozivanje Audio izbornika.
- 👉 Pritisnite tipku **SETTINGS**.
- ✓ Prikazan je „Settings“ izbornik za audio postavke.

Mogu se podesiti sljedeće postavke:

### RDS (Radio Data System)

Ovaj pod izbornik omogućava utjecaj na ponašanje radija na FM valnom području. Detaljne informacije o RDS-u mogu se pronaći u odlomku „Radio Data System“, u poglavlju „Radio“ na stranici 27.

- 👉 Ako uključite „Automatic“ radio će automatski uključiti RDS za sve RDS postaje, čak i kada RDS nije uključen.
- 👉 Ako uključite „On“, radio provjerava Radio Data System.

### REG (Regionalni programi)

Neke RDS postaje u određeno vrijeme emitiraju različite programe na različitim frekvencijama. Više informacija o REG možete pronaći u odlomku „Regionalizacija“ na stranici 28.

- 👉 Uključite ovu opciju izbornika kako bi spriječili prebacivanje radija na drugi regionalni program pri traženju najbolje frekvencije.

### TP (Program o prometu)

Aktivirajte ovu opciju izbornika za slušanje obavijesti o prometu. Više informacija o TP-u možete pronaći u odlomku „Program o prometu“ na stranici 29.

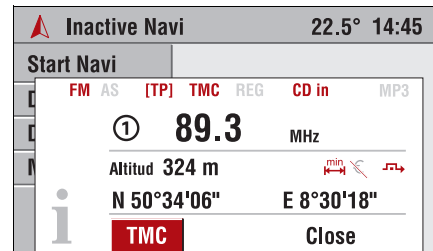

### TMC postavke

Ovaj pod izbornik omogućava Vam postavljanje parametara za TMC poruke o prometu.

- ✓ Vi ste u glavnom izborniku za navigaciju ili za radio ili reprodukciju CD-a (Audio izbornik).
- 👉 Pritisnite tipku **SETTINGS**
- 👉 Odaberite „TMC“ stavku izbornika.

Dostupne su sljedeće opcije:

### Info type

- 👉 Odaberite koju ćete vrstu informacija o prometu prikazati.
- 👉 Prvi unos na popisu „All Info types“ omogućava da istovremeno uključite ili isključite sve vrste poruka.
- Hitna upozorenja o opasnosti se ne mogu isključiti.

### Filtriranje

Odaberite koju ćete vrstu TMC informacija o prometu prikazati.

- **All (Sve):** Prikazuju se sve obavijesti o prometu primljene putem RDS TMC-a.
- **Route (Put):** Prikazuju se sve obavijesti o prometu za trenutno odabran put. Ako navigacije nije aktivna, prikazuju se sve primljene poruke o prometu.
- **Current position (Aktualni položaj):** Prikazuju se sve obavijesti o prometu za područje oko aktualnog položaja vozila.
- Za pregled TMC poruka, pritisnite **INFO** tipku i zatim odaberite „**TMC**“ stavku izbornika.

### Kriterij sortiranja

Odaberite kriterij za sortiranje popisa TMC poruka o prometu:

- **Distance (Udaljenost):** Poruke o prometu se sortiraju na osnovi udaljenosti od aktualnog položaja.
- **Street name (Naziv ulice):** Poruke o prometu prikazuju se sortirane na osnovi naziva ulica.

### TMC postaja

Ovaj pod izbornik omogućava Vam odabir postaje koja će se koristiti za TMC poruke o prometu.

Ako je aktivno „Automatic“, Infotainment sustav automatski odabire RDS TMC postaju s najsnažnijim signalom.

- Ako se ručno odabrana RDS TMC postaja više ne može primati (npr. jer ste izašli iz područja prijema postaje), Infotainment automatski uključuje opciju „Automatic“ i traži RDS TMC postaju kako bi osigurao da su poruke o prometu dostupne.

### Glasnoće

Ovaj pod izbornik omogućava Vam prilagodbu sljedećih glasnoća prema Vašim zahtjevima:

- **TA Volume (TA glasnoća):** Glasnoća informacija o stanju u prometu
- **SDVC:** Glasnoća ovisna o brzini vozila
- **Navi announc. (Obavijesti navigacije):** Glasnoća obavijesti navigacijskog sustava
- **Start-up volume (Glasnoća pri uključivanju):** Maksimalna glasnoća pri uključivanju Infotainment sustava
- **External In (Vanjski izvor):** Glasnoća vanjskog izvora (na primjer pri spajanju mobilnog telefona)

### TA glasnoća

Ova funkcija Vam omogućava postavljanje glasnoće za informacije o stanju u prometu.

### SDVC (Glasnoća ovisna o brzini vozila)

Svrha „SDVC“ funkcije je kompenzacija buke od ceste i iz okoline. Za ovaj efekt, glasnoća uređaja se pojačava pri većim brzinama.

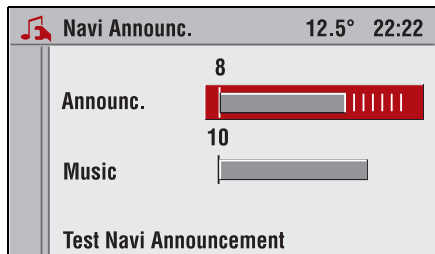

### Obavijesti navigacije

Korištenjem ove postavke možete promijeniti glasnoću obavijesti navigacijskog sustava.

- ☞ Odaberite „**Announc.**“ stavku izbornika i podesite minimalnu glasnoću glasovnih poruka.
- ☞ Odaberite „**Music**“ stavku izbornika i podesite glasnoću tijekom glasovnih poruka.
- ☞ Odaberite „**Test Navi Announcement**“ stavku izbornika za testiranje odabranih postavki.
- Ako je vrijednost za „**Announc.**“ postavljena na 0, glasovne poruke se ne čuju i na glavnom zaslonu je prikazan  simbol.

### Glasnoća pri uključivanju

Ovom postavkom, postavlja se maksimalna glasnoća pri uključivanju uređaja.

#### Vanjski izvor

Vanjski izvor zvuka se može spojiti na Infotainment sustav (npr. hands-free kit).

S „External In“ može se podesiti glasnoća vanjskog izvora uz glasnoću audio izvora.

- Vanjski izvor se automatski preusmjerava putem kontrolnog signala sa spojenog uređaja.



### Postavke navigacije

Ako još niste uključili navigacijsku funkciju:

- ☞ Pritisnite tipku **NAVI** za uključivanje navigacijske funkcije.
- ☞ Pritisnite tipku **SETTINGS**.
- ✓ Prikazan je „Settings“ izbornik za navigaciju.

Mogu se podesiti sljedeće postavke:

### Opcija puta

Ovaj pod izbornik omogućava utjecaj na ponašanje navigacijskog sustava pri proračunu puta.

Dostupne su sljedeće opcije:

#### Fastest

Pri proračunu puta daje se prednost najbržem putu.

#### Shortest

Pri proračunu puta daje se prednost najkraćem putu.

#### Main roads

Pri proračunu puta daje se prednost autoputu.

#### Secondary roads

Pri proračunu puta daje se prednost sekundarnim cestama.

#### Dynamic guidance

Pri proračunu puta, navigacijski sustav uzima u obzir aktualno stanje u prometu koje dobiva putem RDS TMC-a. Vidi stranicu 67.

Odgovarajući simbol za klasu puta, izbjegavanje cesta s naplatom i dinamičko vođenje prikazani su na glavnom zaslonu.

#### Toll free

Pri proračunu puta, izbjegavaju se ceste s naplatom.

#### No tunnels

Pri proračunu puta, izbjegavaju se tuneli.

#### No ferries

Pri proračunu puta, izbjegavaju veze s trajektima.

Ako ne postoje veze za put koji se računa bez gore odabranih kriterija izuzimanja, navigacijski sustav će, ako je potrebno, koristiti ceste s naplatom, trajekte ili tunele. U tom slučaju, bit će Vam dana odgovarajuća poruka od Infotainment sustava.

- Korištenje kriterija izuzimanja može rezultirati znatno dužim putem.
- Opcija puta „Shortest“ se ne može kombinirati s kriterijima izuzimanja „Toll free“, „No tunnels“ i „No ferries“.

### Opcije mape \*

Ovaj pod izbornik omogućava Vam utjecaj na prikaz navigacijskih karata.

Dostupne su sljedeće opcije:

#### Head up

Mapa je prikazana u smjeru putovanja.

- Ova vrsta prikaza se može uključiti samo ako je mjerilo 50 m do 10 km.

#### Centred

Mapa je prikazana tako da je položaj vozila uvijek u središtu zaslona.

- S ovom vrstom prikaza, mapa je uvijek usmjerena prema sjeveru.

#### North up

Mapa je prikazana sa sjeverom na vrhu.

- S ovom vrstom prikaza, prikaz mape je statičan. Mapa se pomiče i ponovno iscrtava samo kad položaj vozila dostigne rubove mape.

### Show POIs

- ☞ Odabire koje će kategorije POIs biti prikazane kao simboli na zaslonu mape (npr. hoteli, benzinske postaje, turističke atrakcije, itd.).
- Pregled simbola za POIs možete naći na stranici 82.

### TMC poruke

Kad aktivirate „TMC messages“, na zaslonu mape su prikazani simboli aktualnog stanja u prometu.

### Obavijesti navigacije

Korištenjem ove postavke možete promijeniti glasnoću obavijesti navigacijskog sustava. Za više informacija, vidi stranicu 76.

### TMC

Ovaj pod izbornik omogućava Vam postavljanje parametara za TMC poruke o prometu. Za više informacija, vidi stranicu 74.

### Brisanje popisa

Ovaj pod izbornik omogućava Vam brisanje unosa na sljedećim popisima.

- Adresar
- Zadnja odredišta
- Kuća
- Memorija putovanja

☞ Označite željene popise i zatim odaberite „Delete“ stavku izbornika.

### Extras

Ovaj pod izbornik Vam omogućava podešavanje sljedećih postavki za vođenje:

#### Vrijeme vožnje / Vrijeme dolaska

- ☞ Izaberite između prikaza preostalog vremena vožnje ili vremena dolaska.
- Infotainment sustav zasniva vrijeme dolaska na prosječnoj brzini vozila. Ova vremena se stoga mogu promijeniti ovisno o stilu vožnje i gustoći prometa.
- Za prikaz preostalog vremena vožnje ili vremena dolaska pritisnite tipku **INFO** dok je navigacija aktivna.

#### Uvećanje čvorišta (samo Info zaslon u boji)



Ova funkcija Vam omogućava aktiviranje i deaktiviranje uvećavanja čvorišta. Za više informacija o uvećanju čvorišta, vidi 65.

## Problemi u radu

Ako Vaš infotainment sustav ne radi prema Vašim očekivanjima, molimo pažljivo pročitajte Upute za uporabu i provjerite sljedeći popis mogućih grešaka prije kontaktiranja servisa.

Ako ne možete pronaći rješenje problema, preporučamo da kontaktirate ovlaštenog Opel partnera.

Poruka greške / simptom	Mogući uzrok / rješenje
<b>Općenito</b>	
Infotainment sustav se ne može uključiti prekidačem OI <b>1</b> ni ključem za pokretanje.	Neispravan osigurač radija ili u kutiji s osiguračima u vozilu.
Na zaslonu je prikazano krivo vrijeme dana.	Automatska sinkronizacija vremena putem RDS-a je isključena. <small>ESP</small> Podesite vrijeme dana korištenjem Settings izbornika, vidi stranicu 72 i Upute za uporabu vozila. Automatska sinkronizacija vremena putem RDS-a je uključena. Ne emitiraju sve RDS postaje signal s točnim vremenom. <small>ESP</small> Isključite automatsku sinkronizaciju vremena, vidi stranicu 72 i Upute za uporabu vozila.
Pri uključivanju Infotainment sustava glasnoća je prejaka / preniska.	Podesite glasnoću pri uključivanju, vidi stranicu 76.
Glasnoća Infotainment sustava smanjuje se ako je unutar vozila vrlo toplo.	Ugrađeni sigurnosni krug sprječava prekoračenje određene temperature u uređaju i automatski smanjuje glasnoću.
Infotainment sustav proizvodi zvukove čak i nakon što je dulje vrijeme bio isključen.	Nema greške. Ugrađeni ventilator omogućava optimalno hlađenje uređaja. Ovaj ventilator radi neko vrijeme nakon isključivanja Infotainment sustava.
Infotainment stvara šumove nakon uključivanja ili isključivanja vozila.	Nema greške. Baza podataka navigacije se inicijalizira za kasnije korištenje. Samo DVD 100: Nema greške. Jednom kad se akumulator spoji, provjerava se sadržaj CD izmjenjivača.
<b>Radio</b>	
Slab prijem ili nema prijema.	<small>ESP</small> Provjerite da li je antena postavljena na nosač.
Umjesto imena programa prikazana je samo frekvencija.	RDS je isključen. <small>ESP</small> Uključite „RDS on“ ili „Automatic RDS“ u Audio Settings izborniku, vidi stranicu 74. RDS je uključen: Postaja povremeno šalje dodatne informacije umjesto imena postaje (PS). Postaja ne emitira RDS informacije (prikazana je frekvencija).
Memorirana postaja se ne može odabrati tipkom za postaju.	Postaja se trenutno ne može primati. <small>ESP</small> Nove postaje koje se mogu primati mogu biti memorirane korištenjem automatskog memoriranja, vidi stranicu 26.
Ne mogu se čuti informacije o stanju u prometu (CD/MP3 ili Mute).	Uključite TP, vidi stranicu 29.

Poruka greške / simptom	Mogući uzrok / rješenje
CD/MP3	
Prikazano je „Invalid CD“.	Zaprljan ili zagreben CD. <small>☞</small> Očistite CD odgovarajućim sredstvom za čišćenje. CD je nepravilno umetnut. <small>☞</small> Umetnite CD u audio ladicu za CD s otisnutom stranom prema gore. CD je nekompatibilnog formata. Infotainment sustav reproducira standardne audio CD-e i MP3 CD prema ISO 9660 normi.
Problemi s audio CD-om s novom zaštitom od kopiranja.	Neke zaštite od kopiranja su nekompatibilne s prihvaćenim normama za CD-e. To nije greška uređaja.
MP3 CD nije pročitano.	CD ne odgovara normi ISO 9660.
Potrebno je dugo vrijeme za početak reprodukcije umetnutog MP3 CD-a.	Velika količina MP3 datoteka u raznim mapama na CD-u. Infotainment sustavu je potrebno neko vrijeme da pročita strukturu mapa.
Izobličeni zvuk / preskakanje za vrijeme CD reprodukcije.	Zaprljan ili zagreben CD. <small>☞</small> Očistite CD odgovarajućim sredstvom za čišćenje.
<b>Navigacija</b>	
Nema vođenja.	Nije uneseno odredište. <small>☞</small> Unesite odredište. Nije učitano navigacijski DVD/CD. <small>☞</small> Umetnite navigacijski DVD/CD.
Infotainment sustav me vodi u prometnu gužvu iako je aktivno dinamičko vođenje.	Postojeća blokada ceste nije objavljena putem RDS TMC postaje koju trenutno primate. Infotainment sustav trenutno ne prima nikakve RDS TMC podatke (na zaslonu nije prikazan „TMC“ simbol). Predviđeno kašnjenje u postojećoj blokadi prometa je premalo da bi započeo obilazak prometne blokade.
Prikazan je  simbol na glavnoj stranici navigacije.	GPS satelitski signal može biti poremećen: u višekatnim garažama, tunelima, ispod mostova, u uskim dolinama u planinskim područjima, kad pada jaka kiša ili je grmljavina i nepogodan položaj satelita. Akumulator vozila je odspojen. Vozilo je transportirano na veću udaljenost (npr. trajektom).
Glasovne upute su preglasne / pretiše.	Podesite glasnoću za navigacijske obavijesti, vidi stranicu 76.
Ne čuju se glasovne upute, na glavnoj stranici navigacije prikazan je  simbol.	Glasnoća navigacijskih obavijesti je podešena na minimum. Podesite glasnoću za navigacijske obavijesti, vidi stranicu 76.
Netočno pozicioniranje.	Prijem signala GPS satelita je prekinut. Akumulator vozila je odspojen. Vozilo je transportirano na veću udaljenost (npr. trajektom).
Vođenje nije točno.	Prijem signala GPS satelita je prekinut. Molimo kontaktirajte ovlaštenog Opel partnera ako se češće javlja veća netočnost. Prikazan udaljenost do mjesta skretanja izračunata je do središta križanja (posebice za veća križanja ili izlaze na glavnoj cesti).

## Opće informacije

U slučaju greške u radu preporučamo da kontaktirate ovlaštenog Opel partnera.

### FM prijem

Za FM radio prijem u vozilu: Usprkos sofisticiranoj tehnologiji, razlike između prijema na kućnom radiju (uključujući RDS postaje) može biti primjetna u obliku interferencije.

Upute za uporabu vozila pružaju informacije o fizikalnim uzrocima takvih interferencija.

### Kupovina navigacijskih DVD-a/CD-a

Digitalne mape cesta na navigacijskom DVD-u/CD-u osnova su navigacije. Navigacijski DVD/CD za aktivno područje isporučuje se zajedno s uređajem.

Za dodatne informacije o navigacijskim DVD-ima/CD-ima za druge zemlje preporučamo da kontaktirate ovlaštenog Opel partnera.

### Rukovanje DVD-ima/CD-ima

Izbjegavajte otiske prstiju pri rukovanju DVD-ima/CD-ima. Nakon vađenja DVD-a/CD-a iz uređaja, odmah umetnite DVD/CD natrag u kutiju, kako bi ga zaštitili od oštećenja i prljavštine.

Prljavština i tekućine na DVD-u/CD-u mogu onečistiti leće DVD/CD playera u uređaju i dovesti do problema u radu.

Spremite DVD-e/CD-e dalje od topline i direktnog sunčevog svjetla.

### GPS prijem

GPS prijem može biti ometan pod drvećem ili između visokih zgrada. Nije moguć prijem GPS signala u višekatnim garažama, tunnelima itd.

U slučaju da nije moguće odrediti 3D položaj (geografska dužina, širina, visina), na glavnom zaslonu se pojavljuje simbol .

Nakon duljeg transporta vozila, na primjer trajektom, može trebati do 20 minuta dok Infotainment sustav odredi trenutni GPS položaj.

Ako je potrebno, pričekajte dok  simbol više nije prikazan na glavnom zaslonu.

### Prekid napajanja električnom energijom

Nakon spajanja akumulatora može trebati do 20 minuta dok Infotainment sustav odredi trenutni GPS položaj.

### Hlađenje uređaja \*

S višom radnom temperaturom ili temperaturom okoline, automatski će se pokrenuti električni ventilator. Ovaj ventilator radi neko vrijeme nakon isključivanja Infotainment sustava.

### Održavanje i njega







Vaš Infotainment sustav razvijen je i izrađen s velikom pažnjom i stoga s njim morate pažljivo rukovati. Poštivanje dolje navedenih savjeta će spriječiti preuranjen prestanak jamstva, i moći ćete uživati u Vašem proizvodu tijekom godina koje dolaze. Pridržavajte se sljedećeg kada koristite Infotainment sustav.

















- Ne pokušavajte ga otvoriti. Nepravilno rukovanje može rezultirati oštećenjem uređaja.
- Ne koristite abrazivne kemikalije, sredstva za čišćenje ili jaka sredstva za čišćenje uređaja. Koristite vlažnu mekanu krpu s otopinom vode i sapuna za čišćenje uređaja.















- Ne bojte Vaš proizvod. Pomični dijelovi Vašeg proizvoda se mogu zalijepiti zbog bojanja i tako spriječiti normalan rad.
- Ne spremajte zapaljive tekućine, plinove ili eksplozive u istom prostoru s Infotainment sustavom, njegovim dijelovima ili dodatnom opremom.
- Infotainment sustav smije servisirati samo stručnjak. Nepravilna ugradnja, sklapanje ili servisiranje mogu imati opasne posljedice i mogu obezvrijediti jamstvo uređaja.

### Pregled POIs simbola \*

Pri prikazivanju POIs na navigacijskoj mapi, koriste se sljedeći simboli:

Simbol	Značenje
	Aerodrom
	Zabavni park
	Granični prijelaz
	Kuglana
	Autobusna postaja
	Iznajmljivanje vozila
	Parking
	Casino
	Kino
	Koledž
	Gospodarska zona
	Društveni centar
	Izložbeni centar
	Trajekt

Simbol	Značenje
	GM partner
	Golf teren
	Povijesna građevina
	Odmorište
	Bolnica
	Hotel
	Klizalište
	Natkriveno parkiralište
	Lokalna željeznička postaja
	Marina
	Muzej
	Noćni provod
	Opel Partner
	Park + Jahanje
	Benzinska postaja
	Željeznička postaja

Simbol	Značenje
	Restoran
	Saab partner
	Servisna zona
	Kupovni centar
	Skijalište
	Sportski aerodrom
	Sportski centar
	Kazalište
	Turističke atrakcije
	Turističke informacije
	Centar grada
	Gradska vijećnica
	Vauxhall partner
	Vinograd

### Pregled TMC simbola \*

Pri prikazivanju TMC mape, koriste se sljedeći simboli:

#### Simbol Značenje

Za mjerila od 100 km i više:



Za mjerila od 50 km i manje:

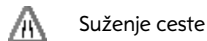

### Pregled simbola, specijalni simboli \*

Simbol	Značenje
	Oznaka odredišta

## Rječnik

### Automatsko memoriranje (AS)

Sve postaje koje se primaju mogu se automatski memorirati na FM i AM valnim područjima. Ove postaje se memoriraju u odvojenu AS memoriju.

### CD tekst

Informacije pohranjene na audio CD-u koje mogu uključivati sljedeće podatke:

- Naslov
- Izvođač
- Naziv CD-a

### Digitalni procesor zvuka

U Infotainment sustav je ugrađen digitalni procesor zvuka koji omogućava podešavanje individualnih postavki za visoke i duboke tonove kao i odabir raznih vrsta optimizacije zvuka.

To znači, na primjer, da postoje unaprijed programirani stilovi zvuka za džez ili klasiku koji su posebno optimizirani za te muzičke stilove.

### Dvostruki tuner

Za poboljšanu funkcionalnost sa RDS-om i RDS TMC-om, Infotainment sustav posjeduje drugi FM tuner (VHF prijemnik) koji traži RDS postaje i time uvijek osigurava optimalnu dostupnost informacija o prometu.

To znači da su kratki prekidi u prijemu pri traženju optimalne frekvencije prijema (alternativna frekvencija), s kojima su korisnici RDS radija s jednim tunerom upoznati, sada stvar prošlosti.

### GPS (Global Positioning System)

GPS je svjetski sustav satelita za navigaciju. Trenutno se sastoji od 29 aktivnih satelita koji običu zemlju za otprilike 12 sati. Šest satelita nalazi se na visini od približno 20,200 kilometara. U bilo koje vrijeme, dostupna su najmanje 4 satelita, potrebna za trodimenzionalno pozicioniranje.

Od primljenih signala GPS prijemnik ugrađen u Infotainment sustav određuje udaljenost od pojedinog satelita. Informacije o položaju satelita koji šalje signal koriste se za izračunavanje trenutnog položaja vozila.

### ID3 tag

Tag u MP3 datoteci koji može sadržavati sljedeće informacije:

- Naslov
- Izvođač

Takve informacije se mogu spremati u MP3 datoteku na osobnom računalu.

### Infotainment

„Infotainment“ je spoj dva izraza „Information“ (informacija) i „Entertainment“ (zabava).

Vaš Infotainment sustav nudi oboje, informacije, npr. putem informacija o stanju u prometu preko TP-a i TMC-a ili vijesti putem odabire postaje preko PTY-a kao i zabavu u obliku radio i CD/MP3 reprodukcije.

**MP3**

Postupak komprimiranja audio podataka razvijen od strane German Fraunhofer Instituta. Kompresija dozvoljava smanjenje količine podataka na otprilike 10% originalne veličine bez primjetnog gubitka kvalitete (s bit rateom od 128 kbit/s). Ako se koriste niže kvalitete za konverziju audio CD podataka u MP3, tada datoteke postaju još manje, ali se smanjuje kvaliteta zvuka.

**RDS (Radio Data System)**

Radio Data System pruža mogućnost slanja nečujnih digitalnih podataka uz govorne i muzičke programe putem FM signala.

Sljedeći odlomak sadrži najvažnije informacije koje se prenose putem RDS signala:

**PS, Ime programa**

Prikaz imena programa. Neke postaje prikazuju dodatne informacije, kao što je naziv trenutno emitirane pjesme, vijesti, itd.

**AF, Alternativna frekvencija**

RDS programi se istovremeno emitiraju na više frekvencija. Infotainment sustav automatski traži frekvenciju s najboljim mogućim prijemom.

**PTY – Vrsta programa**

Mnoge RDS postaje šalju PTY kod koji označava vrstu programa kojeg emitiraju (npr. vijesti). PTY kod dozvoljava odabir postaja po vrsti programa.

**REG, Regionalni programi**

Neke RDS postaje u određeno vrijeme emitiraju različite programe na različitim frekvencijama. Možete nastaviti slušati odabrani regionalni program čak i kada putujete kroz područje prijema sljedećeg regionalnog programa.

**TP, Program o prometu**

Program o prometu **TP**. Postaje s programom o prometu su VHF RDS postaje koje emitiraju informacije o stanju u prometu.

Specijalni referentni kod se šalje za vrijeme emitiranja informacija o stanju u prometu (TA bit). Kad se taj referentni kod primi, Infotainment sustav uključuje informacije o stanju u prometu, čak i za vrijeme CD/MP3 reprodukcije.

Ako je glasnoća audio izvora (radio ili CD) podešena na nulu, informacije o stanju u prometu se reproduciraju na podešenoj TA glasnoći.

**TMC, Kanal s porukama o prometu**

Neke RDS postaje šalju digitalne informacije o trenutnom stanju u prometu uz informacije o stanju u prometu.

Primljene informacije o prometu mogu se pozvati u Info izborniku. Blokade ceste na Vašem putu izračunavaju se za dinamičko vođenje.

**RDS vremenski signal**

Sat vozila se može sinkronizirati vremenskim signalom koji se šalje putem RDS-a, vidi Upute za uporabu vozila.

**EON, Enhanced Other Networks**

S EON funkcijom ćete čuti informacije o stanju u prometu, čak i ako odabrana postaja ne emitira svoje informacije o stanju u prometu. Ako se emitiraju informacije o stanju u prometu, uređaj prebacuje na postaju koja emitira informacije o stanju u prometu povezanu na EON.

### **SDVC**

Speed dependent volume control:

Za kompenzaciju buke iz okoline i buke kotrljanja, glasnoća Infotainment sustava može se podesiti u skladu s brzinom vozila.

### **TA Volume (TA glasnoća)**

Traffic announcement volume =

Glasnoća informacija o stanju u prometu

### **Twin Audio ✳**

Daljinski upravljač za stražnji prostor.

Muzika se može slušati neovisno o izvoru zvuka odabranom na Infotainment sustavu.

Brojne funkcije kao što je pretraživanje ili preskakanje naslova CD-a mogu se kontrolirati putem Twin Audio sustava.

### **Slučajni redosljed**

U ovom načinu rada, CD naslovi se reproduciraju slučajnim redosljedom.

Postoji razlika između Random CD i Random Magazine funkcija:

- **Random CD:** Naslovi na CD-u se reproduciraju slučajnim redosljedom.
- **Random Magazine:** Naslovi na svim CD-ima se reproduciraju slučajnim redosljedom. U ovom slučaju, sa svakog CD-a se reproducira nekoliko naslova prije prelaska na sljedeći CD. To ne predstavlja opterećenje mehanizma i izbjegava dugačke prekide u reprodukciji zbog promjene CD-a.

# Kazalo

## A

Alternativna frekvencija .....	85
Audio izvori .....	18
Audio postavke .....	74
Automatsko isključivanje .....	13
Automatsko memoriranje .....	26, 84
Automatsko traženje .....	23
Ručno traženje .....	24

## B

Balance .....	42
Bass .....	42
Benzinska postaja .....	61
Brisanje znakova .....	46
Brzo traženje naprijed .....	19, 33, 37
Brzo traženje natrag .....	19, 33, 37

## C

CD Extras .....	38
CD izmjenjivač	
Reprodukcija .....	36
CD tekst .....	84
CD text .....	32, 41
CD/MP3 izmjenjivač .....	30, 35
Brzo traženje naprijed .....	37
Brzo traženje natrag .....	37
Odabir .....	37
Umetanje CD-a .....	35

CD/MP3 player	
Umetanje CD-a .....	32
CD/MP3 reprodukcija .....	32
Brzo traženje naprijed/natrag .....	33
CD Extras .....	33
Direktni odabir naslova .....	33
Odabir MP3 albuma .....	34
Odabir sljedećeg ili prethodnog	
naslova .....	33
Ponavljanje reprodukcije naslova .....	34
Prikaži naziv .....	34
Random album .....	34
Random Play .....	34
Scan CD .....	34
Slučajni redoslijed CD-a .....	34

## D

Digitalni procesor zvuka .....	8, 84
Dinamičko vođenje .....	67
Obilazak .....	68
Obilazak s dinamičkim vođenjem .....	67
Dvostruki tuner .....	8, 84
Dynamic guidance .....	77

## E

Elementi upravljanja .....	10
EON .....	30, 85

## F

Fader .....	42
Funkcija potpunog stišavanja .....	13
Funkcijske tipke .....	18

## G

Glasnoća	
Informacija o stanju u prometu .....	29, 75
Podešavanje .....	13, 21
Glasnoća pri uključivanju .....	76
Glavni zaslon .....	14
GPS (Global Positioning System) .....	44, 84

I	K	N
ID3 tag ..... 31, 33, 84	Kombinirani prikaz mapa/strelica ..... 66	Navigacija .....44
Ime programa .....85	Koncept izbornika ..... 15	Brisanje kućne adrese .....52
Info izbornik ..... 71	Kontrole na kolu upravljača ..... 10, 19	Brisanje odredišta iz adresara ..... 54
Audio parametri .....71	Kolo upravljača 1 ..... 19	Funkcije sustava .....44
Parametri navigacije .....71	Kolo upravljača 2 ..... 20	Glasovna poruka .....76
TMC map .....55, 83	Kotačić ..... 14	Glasovne upute .....44
Informacije o stanju u prometu	Kratki pregled ..... 10	Global Positioning System .....44
Dok se reproducira CD .....41	Kursor ..... 16	Informacije o odredištu .....56
Informacije putnog vodiča .....59	<b>M</b>	Memorija odredišta .....51
Korištenje preglednika ..... 60	Mapa položaja ..... 69	Memoriranje i promjena kućne adrese ..52
Traženje u dodatnim informacijama .....60	Memorija odredišta ..... 51	Odabir odredišta iz adresara .....53
Infotainment .....84	Memorija postaja ..... 24	Položaj .....56
Isključivanje ponavljanja naslova .....39	Memoriranje postaja koristeći	Popisi .....47
Isključivanje Scan CD-a .....40	Radio izbornik ..... 24	Postavke govornih poruka .....45, 72
Izbacivanje CD-a .....41	Pozivanje postaja ..... 24	Promjena odredišta u adresaru .....53
Izbornici ..... 17	Ručno memoriranje postaja ..... 24	Snimanje odredišta u adresar .....53
Izjava o usklađenosti .....9	Mjerilo ..... 56	Tipkovnica .....46
Izvori zvuka	Mjerilo mape ..... 66	Uključivanje navigacijskog sustava .....45
Odabir funkcijskim tipkama. .... 18	MP3 ..... 85	Uključivanje vođenja .....50
Odabir korištenjem Audio izbornika ..... 18	Priprema ..... 31	Umetni/izvuci navigacijski DVD/CD .....45
		Unos odredišta .....46, 48
		Unos POIs .....50

<b>O</b>		<b>P</b>	
Odabir naslova .....	36	Planiranje obilaska .....	68
Odabir valnog područja .....	22	Podešavanja zvuka .....	42
Opće informacije .....	8, 81	Ponavljanje naslova .....	39
FM prijem .....	81	Ponavljanje reprodukcije naslova .....	34
GPS prijem .....	81	Popis postaja .....	23
Hlađenje uređaja .....	81	Popis puta .....	56
Kupovina navigacijskih DVD-a/CD-a .....	81	Popisi .....	17
Održavanje i njega .....	81	Pop-up izbornici .....	17
Prekid napajanja električnom energijom .....	81	Postavke .....	72
Rukovanje DVD-ima/CD-ima .....	81	Audio postavke .....	74
Sigurnost prometa .....	9	Brisanje popisa .....	78
Upute za uporabu .....	8	Extras .....	25, 78
Zaštita od krađe .....	9	Filtriranje .....	75
Zaslon s informacijama .....	9	Glasnoća pri uključivanju .....	75
Opcije mape .....	77	Glasnoće .....	75
Opcije puta .....	77	Kriterij sortiranja .....	75
		Obavijesti navigacije .....	76, 78
		Opcija puta .....	77
		Opcije mape .....	77
		Postavke navigacije .....	76
		Postavke sustava .....	72
		Postavljanje jezika .....	72
		RDS (Radio Data System) .....	74
		REG (Regionalni programi) .....	74
		SDVC .....	75
		TA glasnoća .....	75
		TMC .....	78
		Vanjski izvor .....	75
		Veza s kontakt bravom .....	73
		Postavke sustava .....	72
		Postavljanje jezika .....	72
		Postavljanje vrste prikaza .....	64
		Pozivanje glavnih funkcija .....	18
		Pregibna tipka .....	10, 23
		Pregled TMC simbola .....	83
		Prikaži POIs .....	66
		Prikaz mape .....	68
		Prikaz strelice .....	64
		Problemi u radu .....	79
		Program o prometu .....	29
		Isključivanje informacija o stanju u prometu .....	29
		Isključivanje TP-a .....	29
		Popis postaja .....	30
		Slušanje samo informacija o stanju u prometu .....	29
		Uključivanje TP-a .....	29
		Program o prometu (TP) .....	29
		Promjena orijentacije mape .....	66, 77
		PTY – vrsta programa .....	85
		PTY selection .....	25
		PTY station .....	26

**R**

Rad sa izbornicima .....	16
Radio .....	22
Automatsko memoriranje .....	26
Automatsko traženje .....	23
Memorija postaja .....	24
Odabir valnog područja .....	22
Popis postaja .....	23
Radio reprodukcija .....	22
Ručno traženje .....	24
Random Album .....	34
Razine izbornika .....	16
RDS (Radio Data System) .....	27, 85
Automatski RDS .....	27
Isključivanje .....	28
RDS je uvijek uključen .....	28
Uključivanje .....	27
Regionalni programi .....	28, 74, 85
Reprodukcija .....	
CD izmjenjivač .....	36
CD player .....	32
Radio .....	22
Route list .....	54

**S**

























Scale .....	66
Scan CD .....	34, 40
SDVC .....	75, 86
Slučajni redoslijed .....	34, 38, 39, 86
Slučajni redoslijed CD-a .....	34, 38, 39, 86
Slučajni redoslijed spremnika .....	38, 39, 86
Sound .....	18
Stil zvuka .....	43
Stranice osobina .....	15
Stranice postavki .....	16
Stranice za odabir .....	15
<b>T</b>	
TA glasnoća .....	29, 75, 86
TMC .....	71, 85
TMC Info .....	54
TMC map .....	55
TMC poruke .....	55, 56, 75
TMC postaja .....	75
TP .....	85
Treble .....	42
Twin Audio .....	11, 20, 86
Isključivanje .....	21
Odabir izvora zvuka .....	21
Odabir valnog područja .....	21
Ograničenja tijekom rada .....	21
Podešavanje glasnoće .....	21
Pretraživanje .....	21
Uključivanje .....	21

**U**



Uključivanje i isključivanje .....	13
Ključem za pokretanje .....	13
Uključivanje ponavljanja naslova .....	39
Uključivanje Scan CD-a .....	40
Uključivanje vođenja .....	50
Unos odredišta .....	46
Cesta .....	49
Grad .....	48
Križanje .....	49
Kućni broj .....	49
Zemlja .....	48
Unos odredišta putem mape .....	70
Unos slova .....	46
Upravljanje .....	13
<b>V</b>	
Vođenje .....	62
<b>Z</b>	
Zaslon .....	9, 11
Zaslon mape .....	65
Zaslon vođenja .....	62
Zvuk .....	43

## Izbornici zaslona

## Simboli

	12
[ ]	12, 29
[TP]	12, 29
	12, 77
	12, 77
	12, 77
	12, 77
	12, 77
	12, 77
	12, 77
	12, 77
	12, 81
	14
	14
	14
	14
	23
	23
	34, 38
	38, 39
	34, 39
	34, 40
	46
	63
	64
	64
	64

## A

Add	58
Additional info	60
Address book	52, 78
Add tour	57
Album	35, 37, 38
All info types	74
All messages	75
Along the route	75
AM	12, 18, 22
AM AS	22
AM level	27
Announc. 	63
Announcement	76
Arrival time	78
Arrow	64
Arrow 	63
AS	12
AS level	26
Autostore	26

## B

Balance	42
Bass	42

## C

Calculate	68
CD	18
CD Extras	33, 38
CD in	12, 32, 35
Centred	77
Corner	49
Country	48
Current position	75

## D

Day/Night	72
Delete	52, 54, 58, 59, 78
Delete lists	52, 54, 78
Delete whole tour	59
Destination map	69
Destination mem.	46, 51, 58
Destin. info	56
Destin. input	46, 48, 58
Detour	63, 68
Display Track	38, 41
Distance	75
Driving time	78
Dynamic guidance 	12, 77

## E

Edit	52, 53, 57
External In	75, 76
Extras	22, 23, 25, 33, 38, 39, 40, 41, 78

## F

Fader	42
Fastest 	12, 77
Filtering	75
FM	12, 18, 22
FM AS	22
FM level	27

**H**

Head up .....	77
History .....	61
Home .....	52, 78
Homepage .....	60

**I**

Ign. logic .....	73
Info type .....	74
In other towns .....	51, 60
Invalid CD .....	80



**J**

Journey .....	57, 60
---------------	--------



**L**

Language .....	72
Last destinat. ....	52, 78
List .....	51

**M**

Main .....	16
Main roads  .....	77
Manual .....	23, 24
Map .....	64, 65, 68
Map/Arrow .....	64, 66
Map/Arrow  .....	63
Map  .....	63
Map scroll .....	59, 70
Map scroll OFF .....	70
Menu .....	48, 51, 60, 63, 69
Modify search .....	61
Move .....	58
MP3 .....	12, 32
Music .....	76



**N**

Navi announc. ....	75, 76
New search .....	61
No. ....	49
No ferries  .....	77
Normal .....	33, 34, 38, 39, 40
North up .....	77
No tunnels  .....	77





**P**

Petrol stations .....	61
POIs .....	50
Position .....	54, 56, 63
Position map .....	69
Proceed .....	73
PTY selection .....	25
PTY station .....	26

**R**

Random CD R  .....	34, 38
Random Magazine R  .....	38, 39
RDS .....	27
Reading CD... ..	37
Recalculate .....	67
REG .....	12, 28
Repeat Track  .....	34, 39
Return .....	16
Road .....	49
Route .....	69, 75
Route list .....	54, 56, 63

**S**

Save .....	50, 53, 56, 70
Scale  .....	56, 63, 66, 69
Scan CD  .....	34, 40
SDVC .....	75
Secondary roads  .....	77
Select  .....	61
Set destin. point .....	69, 70
Settings .....	72
Info type .....	74
TMC settings .....	74
TP (Traffic Programme) .....	74
Shortest <sup>min</sup>  .....	77
Show POIs .....	78
Show title .....	33, 34
Sorting criterion .....	75
Sound .....	18, 42, 43
Start from .....	57
Starting tour .....	57
Start Navi .....	50, 52, 53, 62, 70
Start-up volume .....	75, 76
Station .....	23, 24
Station list .....	23
Stop Navi .....	63
Store .....	23
Street name .....	75

**T**

TA Volume .....	75
Test Navi Announcement .....	76
Time, Date .....	72
TMC .....	12, 54, 75
TMC info .....	25, 54, 63
TMC map .....	54, 55
TMC settings .....	74
Toll free  .....	77
Tour memory .....	78
Tours .....	56, 57
Town .....	48
TP .....	12, 29
Track .....	33, 36
Traffic stations .....	25, 30
Treble .....	42

**U**

Units .....	72
Update stations .....	24
User .....	43

**V**

Vicinity current position .....	51, 60, 75
Vicinity destination .....	51, 60
View .....	69
Volumes .....	74, 75